

**РЕГЛАМЕНТ  
ПРЕДОСТАВЛЕНИЯ ПРОЕКТНОЙ И РАБОЧЕЙ  
ДОКУМЕНТАЦИИ**

г. Москва

## Оглавление

1. ОБЩИЕ ПОЛОЖЕНИЯ.....	3
2. ОСНОВНЫЕ ТЕРМИНЫ, ОПРЕДЕЛЕНИЯ И СОКРАЩЕНИЯ .....	3
3. НОРМАТИВНЫЕ ССЫЛКИ .....	5
4. ОСНОВНЫЕ ПОЛОЖЕНИЯ.....	6
5. УТВЕРЖДЕНИЕ ПИМ.....	7
6. РАЗРАБОТКА И ЭКСПЕРТНОЕ СОПРОВОЖДЕНИЕ ЦИМ.....	8
7. РАЗРАБОТКА И ЭКСПЕРТНОЕ СОПРОВОЖДЕНИЕ ПД/СД, ПОЛУЧЕНИЕ МГЭ ПО ПД/СД И ЦИМ.....	9
8. РАЗРАБОТКА СД, ПРОВЕРКА ДОСТОВЕРНОСТИ ОПРЕДЕЛЕНИЯ СМЕТНОЙ СТОИМОСТИ (ПРИ ПРОХОЖДЕНИИ ЭКСПЕРТИЗЫ БЕЗ ПД).....	16
9. РАЗРАБОТКА РД С ПРИМЕНЕНИЕМ ТИМ .....	20
10. РАЗРАБОТКА И СОГЛАСОВАНИЕ РД .....	21
Приложение 1 Утверждение плана реализации проекта с использованием информационного моделирования ОКС (ПИМ).....	25
Приложение 2 Разработка и экспертное сопровождение ЦИМ .....	26
Приложение 3 Разработка и экспертное сопровождение ПД/СД, получение заключения МГЭ по ПД/СД и ЦИМ .....	27
Приложение 4 Разработка СД, проверка достоверности определения сметной стоимости.....	30
Приложение 5 Разработка РД с применением ТИМ.....	33
Приложение 6 Разработка РД.....	34
Приложение 7 Форма накладной по приему рабочей/проектной документации .....	35
Приложение 8 Форма Согласия Автора .....	36
Приложение 9 Форма подтверждения соответствия изменений .....	37
Приложение 10 Форма решения об утверждении ПД/СД.....	39
Приложение 11.....	41
Форма протокола технической комиссии .....	41
Приложение 12.....	42
Форма приказа об утверждении изменений в ПД/СД.....	42

## 1. ОБЩИЕ ПОЛОЖЕНИЯ

1.1. Настоящий Регламент предоставления проектной и рабочей документации (далее – Регламент) устанавливает порядок взаимодействия Автономной некоммерческой организации «Развитие социальной инфраструктуры» (далее – АНО «РСИ», Заказчик) и генерального проектировщика/генерального подрядчика/УК (далее – Исполнитель) в части разработки и согласования цифровой информационной модели, проектной документации/сметной документации и рабочей документации посредством Информационной системы заказчика. Регламент регулирует отношения между АНО «РСИ» и Исполнителем в рамках заключенного договора подряда.

1.2. Регламент определяет порядок действий, необходимых для заключения договоров с Мосгосэкспертизой/Главгосэкспертизой и получения положительного заключения экспертизы.

## 2. ОСНОВНЫЕ ТЕРМИНЫ, ОПРЕДЕЛЕНИЯ И СОКРАЩЕНИЯ

### 2.1. Термины и определения

2.1.1. **Коллизия** – дефект, содержащийся в цифровой информационной модели и заключающийся в пространственном или ином пересечении двух или более элементов цифровой информационной модели.

2.1.2. **Мосгосэкспертиза** – Государственное автономное учреждение города Москвы «Московская государственная экспертиза», организация, осуществляющая государственную экспертизу проектной документации и результатов инженерных изысканий объектов строительства, реконструкции, капитального ремонта зданий и сооружений, а также осуществляющая проверку достоверности определения сметной стоимости объектов капитального строительства.

2.1.3. **Главгосэкспертиза** – Федеральное автономное учреждение «Главное управление государственной экспертизы» (ФАУ «Главгосэкспертиза России») является государственным учреждением, подведомственным Министерству строительства и жилищно-коммунального хозяйства Российской Федерации, уполномоченным на проведение государственной экспертизы проектной документации, экспертизы результатов инженерных изысканий, проверки достоверности определения сметной стоимости объектов капитального строительства, финансирование строительства, реконструкции или технического перевооружения (если такое перевооружение связано со строительством или реконструкцией объекта капитального строительства) которых планируется осуществлять полностью или частично за счет средств федерального бюджета.

2.1.4. **Проектная документация** – документация, содержащая материалы в текстовой и графической формах и (или) в форме информационной модели и определяющую архитектурные, функционально-технологические, конструктивные и инженерно-технические решения для обеспечения строительства, реконструкции объектов капитального строительства, их частей, капитального ремонта.

2.1.5. **Рабочая документация** – документация, содержащая материалы в текстовой и графической формах и (или) в форме информационной модели, в соответствии с которой осуществляется строительство, реконструкция объекта капитального строительства, их частей. Рабочая документация разрабатывается на

основании проектной документации. Подготовка проектной документации и рабочей документации может осуществляться одновременно.

2.1.6. **Сметная документация** – раздел проектной документации «Смета на строительство, реконструкцию, капитальный ремонт, снос объекта капитального строительства», разрабатываемый Исполнителем в соответствии с действующим законодательством, содержит текстовую часть в составе пояснительной записки к сметной документации и сметную документацию (согласно постановлению Правительства Российской Федерации от 16.02.2008 № 87 «О составе разделов проектной документации и требованиях к их содержанию»).

2.1.7. **Цифровая информационная модель** – объектно-ориентированная параметрическая трехмерная модель, представляющая в цифровом виде физические, функциональные и прочие характеристики объекта (или его отдельных частей) в виде совокупности информационно насыщенных элементов.

2.1.8. **«1С: Документооборот»** – система электронного документооборота, обеспечивающая сбор документов (включение документов в систему), их обработку, управление документами и доступ к ним.

## 2.2. Сокращения

2.2.1. **АР** – архитектурные решения.

2.2.2. **ГИП** – главный инженер проекта «АНО «РСИ».

2.2.3. **ГПЗУ** – градостроительный план земельного участка.

2.2.4. **ЖЦ** – жизненный цикл.

2.2.5. **ЗНП** – задание на проектирование.

2.2.6. **ИМ** – информационное моделирование.

2.2.7. **ИОС** – инженерное оборудование и сети.

2.2.8. **ИСП** – инвестиционно-строительный проект.

2.2.9. **КР** – конструктивные решения.

2.2.10. **МГЭ** – Московская государственная экспертиза.

2.2.11. **МССК** - Московская строительная система классификаторов.

2.2.12. **МТЗ** – медико-техническое задание.

2.2.13. **ОКС** – объект капитального строительства.

2.2.14. **ОСиДЦ** – отдел по сметам и договорным ценам АНО «РСИ».

2.2.15. **ПД** – проектная документация.

2.2.16. **ПЗ** – пояснительная записка.

2.2.17. **ПИМ** – план реализации проекта с применением информационного моделирования.

2.2.18. **ПИР** – проектно-изыскательские работы.

2.2.19. **ПО** – программное обеспечение.

2.2.20. **ПОС** – проект организации строительства.

2.2.21. **РД** – рабочая документация.

2.2.22. **РП** – руководитель проекта АНО «РСИ».

2.2.23. **РС** – инженер по надзору за строительством (руководитель стройки) АНО «РСИ».

2.2.24. **РФ** – Российская Федерация.

2.2.25. **СД** – сметная документация.

2.2.26. **ИС** – Информационная система заказчика.

2.2.27. **ЗНЦ** – документ, утверждаемый заказчиком, описывающий требования к созданию цифровой информационной модели объекта капитального строительства для всех участников проекта.

2.2.28. **ТИМ** – технологии информационного моделирования.

2.2.29. **ТЛЗ** – технологическое задание.

2.2.30. **ТУ** – технические условия.

2.2.31. **ТХ** – технологические решения.

2.2.32. **ТХЗ** – технологическое задание.

2.2.33. **УБУиО** – Управление бухгалтерского учета и отчетности АНО «РСИ».

2.2.34. **УКиМ** – Управление контроля и мониторинга закупочных цен оборудования и материалов АНО «РСИ».

2.2.35. **ЦИМ** – цифровая информационная модель.

2.2.36. **Заказчик** – АНО «РСИ».

2.2.37. **ДГС** – Департамент гражданского строительства города Москвы.

### **3. НОРМАТИВНЫЕ ССЫЛКИ**

3.1. Градостроительный кодекс РФ от 29.12.2004 № 190-ФЗ.

3.2. Постановление Правительства РФ от 16.02.2008 № 87 «О составе разделов проектной документации и требованиях к их содержанию».

3.3. Постановление Правительства Москвы от 03.11.2015 № 728-ПП «Об утверждении технических требований к проектной документации, размещаемой в электронном виде в информационных системах города Москвы».

3.4. Постановление Правительства Российской Федерации от 17.05.2024 года №614 «Об утверждении Правил формирования и ведения информационной модели объекта капитального строительства, состава сведений, документов и материалов, включаемых в информационную модель объекта капитального строительства и представляемых в форме электронных документов, и требований к форматам указанных электронных документов».

3.5. Приказ Минстроя России от 12.05.2017 № 783/пр «Об утверждении требований к формату электронных документов, представляемых для проведения государственной экспертизы проектной документации и (или) результатов инженерных изысканий и проверки достоверности определения сметной стоимости строительства, реконструкции, капитального ремонта объектов капитального строительства».

3.6. ГОСТ Р 2.001-2023. Национальный стандарт Российской Федерации. Единая система конструкторской документации. Общие положения.

3.6. ГОСТ Р 2.051-2023. Национальный стандарт Российской Федерации. Единая система конструкторской документации. Электронная конструкторская документация. Основные положения.

3.7. ГОСТ Р 2.053-2023. Национальный стандарт Российской Федерации. Единая система конструкторской документации. Электронная структура изделия. Основные положения.

3.8. ГОСТ 2.111-2013 Межгосударственный стандарт. Единая система конструкторской документации. Нормоконтроль.

3.9. ГОСТ 2.501-2013 Межгосударственный стандарт. Единая система конструкторской документации. Правила учета и хранения.

3.10. ГОСТ Р 2.503-2023. Национальный стандарт Российской Федерации. Единая система конструкторской документации. Правила внесения изменений.

3.11. ГОСТ Р 21.101-2020 Национальный стандарт Российской Федерации. Система проектной документации для строительства. Основные требования к проектной и рабочей документации.

3.12. ГОСТ Р 54869-2011 Проектный менеджмент. Требования к управлению проектом.

3.13. ГОСТ Р 10.0.03-2019/ИСО 29481-1:2016 Информационное моделирование в строительстве справочник по обмену информацией. Методология и формат.

3.14. ГОСТ Р 57311-2016 Моделирование информационное в строительстве. Требования к эксплуатационной документации объектов завершеного строительства.

3.15. ГОСТ Р 57363-2023 Управление проектом в строительстве. Деятельность управляющего проектом (технического заказчика).

3.16. СП 328.1325800.2020 Информационное моделирование в строительстве. Правила формирования компонентов информационной модели.

3.17. СП 331.1325800.2017 Информационное моделирование в строительстве. Правила обмена между информационными моделями объектов и моделями, используемыми в программных комплексах.

3.18. СП 333.1325800.2020 Информационное моделирование в строительстве. Правила формирования информационной модели объектов на различных стадиях жизненного цикла.

3.19. Постановление Правительства от 05.03.2007 N 145 «О порядке организации и проведения государственной экспертизы проектной документации и результатов инженерных изысканий».

#### **4. ОСНОВНЫЕ ПОЛОЖЕНИЯ**

4.1. Перечень и объем работ, подлежащие выполнению при разработке ПД/СД и ЦИМ, согласованы в договоре подряда в разделе «Предмет договора» в Техническом задании к договору подряда, заключенном между Исполнителем и АНО «РСИ». Результаты выполненных работ предъявляются Исполнителем поэтапно в соответствии с настоящим Регламентом и в сроки, утверждённые в Календарно-сетевом графике.

4.2. Сдача-приемка результата работ по договору подряда осуществляется с использованием ИС.

4.3. Разработка ПСД осуществляется Исполнителем на основании ЗНП, результатов инженерных изысканий, ГПЗУ, МТЗ/ТХЗ/ТЛЗ, ТУ, договоров технологического присоединения и прочих необходимых исходных данных по ОКС. Направление в АНО «РСИ» разработанных разделов ПД, РД, СД осуществляется Исполнителем через ИС, модуль «ПИР».

4.4. Разработка ЦИМ осуществляется Исполнителем на основании ЗНЦ и ПИМ (типовая форма Плана реализации проекта с использованием ЦИМ ОКС размещена на сайте АНО «РСИ»); не типовая форма Плана реализации проекта с использованием

ЦИМ ОКС является приложением к договору подряда либо направляется Исполнителю дополнительно). Направление в АНО «РСИ» разработанной ЦИМ осуществляется Исполнителем через Информационную систему заказчика модуль «ЦИМ».

4.5. Схемы взаимодействия АНО «РСИ» и Исполнителя приведены в приложениях к настоящему Регламенту:

- утверждение плана реализации проекта с использованием информационного моделирования ОКС (приложение 1);
- разработка и экспертное сопровождение ЦИМ (приложение 2);
- разработка и экспертное сопровождение ПД/СД, получение заключения МГЭ по ПД/СД и ЦИМ (приложение 3);
- разработка СД и проверка достоверности определения сметной стоимости (приложение 4);
- разработка РД с применением ТИМ (приложение 5);
- разработка и согласование РД (приложение 6).

4.6. В случае, если настоящим Регламентом и условиями заключенного АНО «РСИ» с Исполнителем договором подряда не предусмотрены сроки на устранение недостатков и(или) замечаний в отношении предоставленной Исполнителем документации, и АНО «РСИ» при выдаче замечаний (недостатков) не указала срок на устранение недостатков, в таком случае срок на устранение замечаний (недостатков) считается установленным в количестве 7 (семь) календарных дней с даты направления таких замечаний (недостатков).

## **5. УТВЕРЖДЕНИЕ ПИМ**

5.1. ПИМ – технический документ, который разрабатывается Исполнителем для регламентации взаимодействия с субподрядными организациями. ПИМ является дополнением к техническому заданию на цифровую информационную модель ОКС и служит уточнением рабочих процессов по проекту. ПИМ отражает требования Заказчика к информационным моделям, задачи применения информационного моделирования, требуемые уровни проработки, роли и функциональные обязанности участников процесса информационного моделирования, содержит описание технической инфраструктуры (ПО и версии), описание процедур контроля качества, систему идентификации объектов информационных моделей и прочие аспекты процесса информационного моделирования. Документ также носит название: ВЕР (ВIM Execution Plan) - план выполнения ВIM-проекта (ЦИМ).

5.2. Исполнитель должен разработать ПИМ и согласовать его с Заказчиком в течение 30 календарных дней с момента подписания договора подряда, если иной срок не установлен в договоре подряда. Любые изменения, которые Исполнитель вносит в ПИМ, должны быть согласованы с Заказчиком.

### **5.3. Требования к составлению ПИМ.**

5.3.1. ПИМ описывает процессы и результаты работ в информационной среде для достижения необходимого результата. ПИМ разрабатывается Исполнителем на основании типовой формы с индивидуальными особенностями соответствующего договора подряда.

5.3.2. ПИМ должен содержать следующую информацию:

- информация о проекте;
- перечень ответственных лиц на данном проекте;
- обязанности и полномочия ответственных лиц;
- план-график этапов проекта;
- правила разделения ЦИМ ОКС;
- описание организации совместной работы;
- описание правил наименований файлов ЦИМ ОКС;
- описание построения отдельных (сложных) элементов ЦИМ ОКС;
- описание не моделируемых элементов и способ передачи информации в

ЦИМ ОКС о таких элементах;

- требования к уровню проработки элементов ЦИМ ОКС (по шаблону Заказчика, для каждого элемента) для каждой стадии проекта;
- требования к составу и форматам выдачи результатов проекта;
- требования к регламентам проверки ЦИМ ОКС;
- описание и способы назначения классификаторов;
- другие разделы.

#### **5.4. Порядок утверждения ПИМ**

5.4.1. На основании разработанных ЗНП, АПР, ТЗ на ЦИМ ОКС Исполнитель направляет ГИПу ПИМ.

5.4.2. После рассмотрения ПИМ ГИП направляет его на рассмотрение ТИМ-менеджеру АНО «РСИ».

5.4.3. При наличии замечаний ТИМ-менеджер АНО «РСИ» формирует и передает замечания ГИП для направления Исполнителю на корректировку ПИМ.

5.4.4. При отсутствии замечаний к ПИМ ГИП направляет согласованный в АНО «РСИ» ПИМ Исполнителю на подписание.

5.4.5. ГИП получает два, подписанных Исполнителем, экземпляра ПИМ и передает их директору по строительству по направлению для подписания.

5.4.6. Эксперт по вопросам строительства объектов подписывает оба экземпляра ПИМ. Далее один из экземпляров эксперт передает ГИП, второй – РП.

5.4.7. ГИП направляет ПИМ, подписанный АНО «РСИ», Исполнителю.

5.4.8. РП передает ПИМ, подписанный АНО «РСИ», в архив АНО «РСИ».

#### **6. РАЗРАБОТКА И ЭКСПЕРТНОЕ СОПРОВОЖДЕНИЕ ЦИМ**

Сдача-приемка ЦИМ с использованием ИС осуществляется в следующем порядке:

6.1. Исполнитель загружает в модуль «ЦИМ» ИС разработанную ЦИМ и направляет ее на рассмотрение и согласование уполномоченному представителю АНО «РСИ».

6.2. ТИМ-менеджер АНО «РСИ» выгружает и проверяет ЦИМ на отсутствие коллизий и заполнение атрибутов.

6.3. При наличии выявленных коллизий и неточностей в заполнении атрибутов ТИМ-менеджер АНО «РСИ» формирует отчет, который направляется Исполнителю.



6.4. Исполнитель в течение 7 рабочих дней обязуется устранить недостатки.

6.5. При отсутствии замечаний ГИП формирует комплект документов для направления ЦИМ в МГЭ на экспертное сопровождение, формирование и ведение ЦИМ. Исполнитель сопровождает АНО «РСИ» весь период при прохождении консультационных услуг МГЭ с ЦИМ.

6.6. Заключение по результатам экспертного сопровождения формирования и ведения ЦИМ загружается ТИМ-менеджером АНО «РСИ» в модуль «Документы» ИС.

## **7. РАЗРАБОТКА И ЭКСПЕРТНОЕ СОПРОВОЖДЕНИЕ ПД/СД, ПОЛУЧЕНИЕ МГЭ ПО ПД/СД И ЦИМ**

### **7.1. Передача ПД/СД в АНО «РСИ»**

7.1.1. Перечень и объем работ, подлежащих выполнению при разработке ПД, СД и ЦИМ указывается в ТЗ к договору подряда.

7.1.2. Результаты выполненных работ предъявляются Исполнителем поэтапно в сроки, утверждённые в календарно-сетевом графике.

7.1.3. Обязанность по надлежащей подготовке документации и ее передаче на рассмотрение возложена на Исполнителя.

7.1.4. В случае заключения договора подряда на выполнение ПИР, а также оказание услуг по авторскому надзору по объекту, Заказчик принимает ПД/СД для рассмотрения от Исполнителя только после согласования разделов ПД/СД Генподрядчиком (сторона по договору на СМР).

7.1.5. АНО «РСИ» принимает документацию от Исполнителя для рассмотрения путем подписания накладной, сформированной в ИС, с помощью ЭЦП. До подписания накладной АНО «РСИ» документация не считается переданной.

7.1.6. Сдача-приемка разработанной ПД/СД и ЦИМ с использованием ИС осуществляется в следующем порядке:

– по факту готовности всего объема ПД/СД Исполнитель загружает в модуль «ПИР» разработанные и подписанные ЭЦП разделы/тома/книги ПД/СД в формате PDF и в редактируемом формате. Далее направляет их на рассмотрение и согласование ГИП АНО «РСИ». Допускается передача на рассмотрение ПД/СД по факту готовности каждого отдельного раздела для целей предварительной проверки. При этом ПД/СД будет считаться разработанной в полном объеме и подлежащей рассмотрению и согласованию только после направления в Информационную систему заказчика всего объема документации;

– при направлении Исполнителем ПД/СД на рассмотрение и согласование в Информационную систему Заказчика автоматически формируется накладная, которая подлежит подписанию ЭЦП ответственным представителем Исполнителя. Документы, передаваемые без подписанной ЭЦП накладной, считаются переданными АНО «РСИ» на предварительное рассмотрение, не влекущие обязанности АНО «РСИ» принять данный результат работ для рассмотрения и согласования.

## 7.2. Входной контроль ПД/СД

7.2.1. ГИП проводит входной контроль предоставленной Исполнителем ПД/СД на предмет ее соответствия условиям договора подряда, требованиям нормативной документации в области архитектурно-строительного проектирования с учетом следующих особенностей:

- передаваемые документы имеют подписи исполнителей и редактируемые файлы;
- состав разделов ПД и содержание данных разделов должны соответствовать требованиям Постановления Правительства РФ от 16.02.2008 №87 «О составе разделов проектной документации и требованиях к их содержанию»;
- оформление ПД соответствует Приказу Минстроя России от 12.05.2017 № 783/пр «Об утверждении требований к формату электронных документов, представляемых для проведения государственной экспертизы проектной документации и (или) результатов инженерных изысканий и проверки достоверности определения сметной стоимости строительства, реконструкции, капитального ремонта объектов капитального строительства» в части пункта 4 подпункта «г» и пункта 7 требований.

7.2.2. ГИП в случае выявления несоответствий направляет ПД/СД (или ее отдельные части) на доработку Исполнителю. В таком случае накладная не подписывается.

7.2.3. В случае отсутствия замечаний после проведения входного контроля ПД/СД ГИП подписывает ЭЦП сформированные в ИС накладные. Факт подписания накладной не означает приемку и согласование документации со стороны АНО «РСИ». Накладная подтверждает момент вручения документации Исполнителем АНО «РСИ» для рассмотрения.

## 7.3. Рассмотрение ПД/СД

7.3.1. АНО «РСИ» обеспечивает рассмотрение переданных ему документов в течение 10 рабочих дней со дня их получения по накладной, если иное не предусмотрено договором подряда.

7.3.2. ПД/СД, прошедшая входной контроль, направляется на рассмотрение и согласование профильными специалистами структурных подразделений АНО «РСИ» в зоне своей ответственности:

- специалистам Управления контроля за ходом ПИР;
- специалистам ОСиДЦ;
- специалистам УКиМ.

7.3.3. При рассмотрении АНО «РСИ» осуществляется проверка ПД/СД на соответствие следующим условиям:

- ПОС ОКС должен содержать проект организации работ по сносу ОКС, их частей (в случае необходимости сноса ОКС, их частей для строительства, реконструкции других ОКС);
- содержащиеся в ПД решения должны соответствовать ЗНП, ГПЗУ, МТЗ/ТХЗ, ТЛЗ, ТУ, договорам технологического присоединения;

– проекты, реализуемые с использованием технологии информационного моделирования, должны содержать взаимосвязанные графические и атрибутивные данные, представляющие результаты проектирования объектов, а именно: архитектурные, технические и технологические проектные решения;

– содержащиеся в ПД решения и мероприятия должны соответствовать требованиям законодательства РФ об охране объектов культурного наследия (в случае подготовки ПД для проведения работ по сохранению объектов культурного наследия, при которых затрагиваются конструктивные и иные характеристики надежности и безопасности таких объектов);

– ПД должна быть выполнена в полном объеме в соответствии с ГОСТ Р 21.101-2020 «Национальный стандарт Российской Федерации. Система проектной документации для строительства. Основные требования к проектной и рабочей документации»;

– соответствие требованиям сметных нормативов – сметным нормам и методикам, необходимым для определения сметной стоимости строительства, стоимости работ по инженерным изысканиям и по подготовке ПД, а также методикам применения сметных норм;

– соответствие сметной части технической части ПД;

– соответствие перечня утвержденных сметных нормативов, принятых для составления СД на строительство объектов, сведениям федерального реестра сметных нормативов;

– сводный сметный расчет должен содержать наименование объекта, работ и затрат, номер локального сметного расчета, основание для составления сметного расчета (наименование, шифр раздела, части, тома ПД), показатель уровня цен в котором составлен локальный сметный расчет, полный перечень затрат АНО «РСИ».

7.3.4. В случае выявления несоответствий представленной ПД/СД профильные специалисты и ГИП выявляют решения содержащие недостатки, создают комментарии к данному решению и указывают их в ИС. Далее ГИП возвращает документацию Исполнителю на доработку с указанием срока устранения. При отправке документов «на доработку» в ИС формируется письмо с замечаниями, подлежащее подписанию при помощи ЭЦП.

7.3.5. После устранения замечаний Исполнитель направляет откорректированную ПД/СД на рассмотрение и согласование повторно.

7.3.6. При отсутствии замечаний ГИП согласовывает разделы ПД/СД и подписывает накладную о принятии ПД/СД.

## **7.4. Экспертное сопровождение ПД/СД**

7.4.1. Необходимость осуществления экспертного сопровождения определяется в условиях ТЗ к соответствующему договору подряда. При этом Исполнитель вправе своими силами и за свой счет осуществить действия, связанные с получением консультационных услуг в качестве экспертного сопровождения. В рамках исполнения договора подряда заключение договора на оказание консультационных услуг, оказываемых на платной основе Мосгосэкспертизой, осуществляет Исполнитель. Положительное заключение по предварительной

экспертной оценке технических решений и стоимостных показателей Исполнитель передает в АНО «РСИ».

7.4.2. После согласования полного комплект ПД/СД ГИП направляет комплект документов для направления ПД/СД Исполнителю для их дальнейшей загрузки на экспертное сопровождение для получения согласования ПД/СД.

7.4.3. Заключение по результатам экспертного сопровождения для получения согласования ПД/СД загружается Исполнителем в модуль «Документы» ИС.

7.4.4. В случае загрузки отрицательного заключения экспертного сопровождения Исполнитель корректирует ПД/СД и направляет на рассмотрение в АНО «РСИ» повторно.

7.4.5. При отсутствии или устранении замечаний ГИП согласовывает ПД/СД в ИС с помощью команды «Согласовано в экспертизу».

## **7.5. Мосгосэкспертиза ПД/СД и ЦИМ**

7.5.1. По факту получения согласований в отношении всех разделов ПД/СД и готовности всего объема ПД (включая СД), разработки ЦИМ и положительного экспертного заключения ЦИМ для получения положительного заключения МГЭ, Исполнитель сообщает АНО «РСИ» о необходимости организации подачи комплекта документов для прохождения экспертизы путем формирования и направления в адрес АНО «РСИ» сопроводительного письма и накладной о передаче ПД/СД для прохождения экспертизы. Указанные документы оформляются в свободной форме. При этом накладная не является документом по смыслу пунктов настоящего Регламента, предусматривающих формирование накладной в ИС с подписью ЭЦП. Сопроводительное письмо и накладная со всеми приложениями к ним направляются в АНО «РСИ» в официальном порядке, предусмотренном договором подряда.

7.5.2. ГИП создает заявку в личном кабинете портала mos.ru и направляет комплект документов в Мосгосэкспертизу.

7.5.3. При осуществлении входного контроля комплекта документов для прохождения экспертизы выявленные замечания направляются в адрес АНО «РСИ». ГИП при получении замечаний направляет мотивированный отказ о приеме документации Исполнителю. Исполнитель подготавливает и передает документацию или комплекта документов, указанный в мотивированном отказе.

7.5.4. После устранения недостатков и доработки предоставленной документации в адрес АНО «РСИ» направляется проект договора для оказания услуг прохождения экспертизы.

7.5.5. ГИП при получении проекта договора формирует и направляет заявку на подготовку договора в Правовое управление АНО «РСИ» посредством системы «1С: Документооборот». Рассмотрение и согласование проекта договора осуществляется в соответствии с Регламентом АНО «РСИ» по заключению договоров.

7.5.6. Согласованный в системе «1С: Документооборот» проект договора ГИП направляет для заключения в личном кабинете на портале mos.ru.

7.5.7. Подписанный договор возмездного оказания услуг на проведение экспертизы передается ГИП на проведение оплаты и последующее хранение в Управление бухгалтерского учета и отчетности.

7.5.12. В период проведения экспертизы Исполнитель осуществляет сопровождение ПД/СД и ЦИМ с устранением выявленных недостатков, а также предоставление пояснений и разъяснений. ГИП загружает полученные от Исполнителя отредактированные разделы ПД/СД и ЦИМ в личном кабинете на mos.ru.

7.5.13. После завершения экспертизы ПД/СД и ЦИМ ГИП загружает ПД/СД, прошедшую экспертизу, заключение экспертизы и др. информацию в модуль «ПИР» ИС, а актуальные модели в модуль «ЦИМ».

7.5.14. В случае получения отрицательного заключения экспертизы проводится анализ полученных замечаний и направление отрицательного заключения Исполнителю для устранения. Исполнитель устраняет замечания и направляет откорректированную ПД/СД на рассмотрение и согласование повторно. Оплата стоимости повторной экспертизы проводится Исполнителем в соответствии с условиями договора подряда на ПИР.

7.5.15. После получения положительного заключения экспертизы ГИП выгружает PDF файлы с портала МГЭ, а Исполнитель предоставляет разделы ПД/СД в ред. формате.

7.5.16. После подписания накладной выполненные работы по разработке ПД/СД допускаются к приемке. Исполнитель в срок, определенный условиями заключенного договора подряда, осуществляет загрузку копии документа «Согласие автора» в ИС и передает в АНО «РСИ»:

- акт о приемке выполненных работ (оказанных услуг) в 2 (двух) экземплярах;
- согласованную документацию в 4 (четырёх) экземплярах на бумажном носителе (если иное количество не согласовано Заказчиком);
- накладную по форме приложения 7;
- согласие автора (оригинал документа) по форме приложения 8;<sup>1</sup>
- ЦИМ на электронном носителе.

7.5.17. При получении «Согласия автора» ГИП АНО «РСИ» проверяет:

- соответствие указанных в «Согласии автора» ФИО лиц с перечнем лиц, разработавших архитектурные решения (архитектурно-градостроительные решения, архитектурно-планировочные решения), реализованные в ПД, указанные в Свидетельстве об утверждении архитектурно-градостроительного объекта капитального строительства в графе «Авторский коллектив»;
- ФИО Главного архитектора проекта (ГАП), указанного в основной надписи на листах с чертежами (Раздел 3 Проектной документации).

7.5.18. В случае выявления несоответствий при проверке «Согласия автора» Заказчик вправе отказать Исполнителю в приемке работ до устранения недостатков и предоставления исправленного документа.

---

В зависимости от условий договора

<sup>1</sup> При отсутствии Согласия автора Акт о приемке выполненных работ не подписывается.

## **7.6. Главгосэкспертиза ПД/СД и ЦИМ**

7.6.1. В случаях строительства или реконструкции следующих объектов государственная экспертиза ПД/СД осуществляется Главгосэкспертизой:

- объектов культурного наследия (памятники истории и культуры) федерального значения (в случае если при проведении работ по их сохранению затрагиваются конструктивные и другие характеристики надежности и безопасности таких объектов);
- особо опасных и технически сложных объектов;
- объектов капитального строительства инфраструктуры железнодорожного транспорта общего пользования и объектов капитального строительства инфраструктуры воздушного транспорта (в случае строительства данных объектов в рамках концессионного соглашения или иных соглашений, предусматривающих возникновение права собственности РФ на данные объекты);
- автомобильных дорог федерального значения;
- объектов размещения отходов, объектов обезвреживания отходов и др. объектов.

7.6.2. Порядок прохождения Главгосэкспертизы аналогичен порядку, описанному в п.7.5. Регламента.

## **7.7. Утверждение ПД/СД**

7.7.1. ПД/СД утверждается решением об утверждении ПД/СД и ЦИМ за подписью директора по строительству по направлению (при наличии соответствующих полномочий по доверенности) не позднее трех рабочих дней со дня получения положительного заключения государственной экспертизы ПД/СД и ЦИМ.

7.7.2. О факте получения оригинала положительного заключения государственной экспертизы ПД/СД и ЦИМ ГИП информирует РП незамедлительно, в день получения документа.

7.7.3. На основании полученного положительного заключения государственной экспертизы ГИП формирует проект решения об утверждении ПД/СД и ЦИМ по форме приложения 10 к Регламенту.

7.7.4. Решение об утверждении ПД/СД и ЦИМ должно содержать следующие сведения:

7.7.5. Наименование Исполнителя, подготовившего ПД/СД и ЦИМ.

7.7.6. Наименование органа исполнительной власти, уполномоченного на проведение государственной экспертизы ПД/СД и ЦИМ, выдавшего положительное заключение.

7.7.7. Полное наименование ОКС в соответствии с наименованием, указанным в положительном заключении экспертизы ПД/СД, ЦИМ и актуальной редакцией Адресной инвестиционной программы города Москвы.

7.7.8. Основные технико-экономические показатели ОКС.

7.7.9. Основные стоимостные показатели ОКС в текущем уровне цен, указанные в положительном заключении государственной экспертизы ПД/СД и ЦИМ.

7.7.10. Регистрационные данные положительного заключения (номер и дата).

7.7.11. ГИП загружает проект решения на согласование в «1С: Документооборот» со следующим списком согласования одним параллельным этапом:

- РП;
- начальник ОСиДЦ;
- ОДиД.

7.7.12. Срок согласования проекта решения – два рабочих дня по п 7.7.11.

7.7.13. После согласования проекта решения «1С: Документооборот» заданным маршрутом направляет проект решения на утверждение Генеральному директору. По итогу утверждения в «1С: Документооборот» решению присваивается номер, подгружается скан подписанного документа и заданным маршрутом «1С: Документооборот» направляет подписанное решение ГИПу.

7.7.14. ГИП несет персональную ответственность за своевременное согласование проекта решения об утверждении положительного заключения ПД/СД, ЦИМ и предпринимает исчерпывающие меры для ускорения согласования проекта решения в «1С: Документооборот».

7.7.15. Подписанное и зарегистрированное решение об утверждении ПД/СД и ЦИМ ГИП в день ознакомления со сканированной версией подписанного и зарегистрированного решения, направляет информацию в ДГС, размещает сведения об утверждении ПД/СД (и изменений в нее) и ЦИМ в ИС, направляет РП для загрузки в ЕИС «Мосгорзаказ», загружает ПД/СД в редактируемом формате и PDF и положительное заключение МГЭ на alldocs.

7.7.16. Срок размещения информации в ИС – не позднее окончания рабочего дня, следующего за днем утверждения решения.

## **7.8. Утверждение ПД/СД и ЦИМ по результатам проведения государственной экспертизы**

7.8.1. Не позднее трех рабочих дней со дня получения положительного заключения государственной экспертизы ПД/СД утверждается решением об утверждении ПД/СД руководителем или иным уполномоченным лицом АНО «РСИ». Решение об утверждении ПД/СД запускает ГИП. Если техническая часть получила положительное заключение, ПД утверждается решением об утверждении проектной документации.

7.8.2. Оригинал подписанного решения об утверждении ПД/СД и ЦИМ размещается ГИП в ИС.

7.8.3. В случае выявления в процессе строительства объекта необходимости внесения изменений в ПД/СД и ЦИМ получившую положительное заключение, такие изменения могут вноситься в порядке, предусмотренном частями 3.8. и 3.9. статьи 49 Градостроительного кодекса Российской Федерации, либо другими нормативно-правовыми актами законодательства Российской Федерации.

7.8.4. Внесение изменений в ПД/СД и ЦИМ утверждается в АНО «РСИ» решением не позднее 4 рабочих дней со дня получения подтверждения соответствия от Исполнителя.

## **8. РАЗРАБОТКА СД, ПРОВЕРКА ДОСТОВЕРНОСТИ ОПРЕДЕЛЕНИЯ СМЕТНОЙ СТОИМОСТИ (ПРИ ПРОХОЖДЕНИИ ЭКСПЕРТИЗЫ БЕЗ ПД)**

### **8.1. Рассмотрение СД**

8.1.1. СД направляется ГИПом на рассмотрение и согласование профильным специалистам структурных подразделений АНО «РСИ» в зоне их ответственности:

- специалистам ОСиДЦ;
- специалистам УКиМ.

8.1.2. СД подлежит согласованию в ИС со сроком исполнения не более 7 рабочих дней.

8.1.3. Специалисты УКиМ согласовывают СД в части прайсовых позиций технологического оборудования на предмет их соответствия рыночной стоимости.

8.1.4. Специалист ОСиДЦ осуществляет согласование (проверку) СД, переданной Исполнителем, на предмет:

- соответствия требованиям сметных нормативов – сметным нормам и методикам, необходимым для определения сметной стоимости строительства, стоимости работ по инженерным изысканиям и по подготовке ПД, а также методикам применения сметных норм;

- соответствия сметной части технической части ПД;

- соответствия перечня утвержденных сметных нормативов, принятых для составления СД на строительство объектов, сведениям федерального реестра сметных нормативов;

- сводный сметный расчет должен содержать наименование объекта, работ и затрат, номер локального сметного расчета, основания для составления сметного расчета (наименование, шифр раздела, части, тома ПД);

- показатели уровня цен, в котором составлен локальный сметный расчет;

- полный перечень затрат Заказчика.

8.1.5. СД должна быть выполнена в соответствии с требованиями действующих нормативных документов.

8.1.6. В случае выявления несоответствий представленной СД, специалисты ОСиДЦ и ГИП выявляют решения содержащие недостатки, создают комментарии к данному решению и указывает их в ИС. Далее ГИП возвращает документацию Исполнителю на доработку с указанием срока устранения. При отправке документов «на доработку», формируется письмо с замечаниями, подлежащее подписи при помощи ЭЦП.

8.1.7. После устранения замечаний Исполнитель направляет откорректированную СД на рассмотрение и согласование повторно.

8.1.8. При отсутствии замечаний ГИП и сотрудник ОСиДЦ согласовывает разделы СД и подписывает накладную о принятии разделов СД.

### **8.2. Экспертиза СД**

8.2.1. Экспертиза достоверности определения сметной стоимости проводится отдельно от экспертизы по технической части в следующих случаях:

- положительное заключение экспертизы по ПД было получено ранее;



– положительное заключение экспертизы по ПД/СД получено, но требуется корректировка СД в связи с изменением стоимости работ по причине переноса сроков строительства.

8.2.2. По факту получения согласований в отношении всех разделов СД в ИС Исполнитель сообщает АНО «РСИ» о необходимости организации подачи комплекта документов для прохождения экспертизы путем формирования и направления в адрес АНО «РСИ» Сопроводительного письма и накладной о передаче СД для прохождения экспертизы. Указанные документы оформляются в свободной форме. При этом накладная не является документом по смыслу пунктов настоящего Регламента, предусматривающих формирование накладной в ИС с подписью ЭЦП. Сопроводительное письмо и накладная со всеми приложениями к ним направляются в АНО «РСИ» в официальном порядке, предусмотренном договором подряда.

8.2.3. Для прохождения экспертизы Исполнитель скачивает комплект документов из ИС, подписывает ПД в формате PDF.

8.2.4. ГИП создает заявку в личном кабинете портала mos.ru и передает ссылку в ОСиДЦ для загрузки сформированного комплекта СД в Мосгосэкспертизу.

8.2.5. При осуществлении входного контроля комплекта документов для прохождения экспертизы выявленные замечания направляются в адрес АНО «РСИ». ГИП при получении замечаний, направляет документацию на рассмотрение начальнику ОСиДЦ для непосредственного участия по доработке СД с Исполнителем. Контроль за устранением замечаний по СД осуществляет сотрудник ОСиДЦ.

8.2.6. Специалисты ОСиДЦ формируют письмо с замечаниями и направляют Исполнителю комплекта документов на доработку.

8.2.7. После получения откорректированного комплекта документов от Исполнителя специалисты ОСиДЦ загружают документы на портале mos.ru для прохождения государственной экспертизы.

8.2.8. После устранения недостатков и доработки предоставленной документации в адрес АНО «РСИ» направляется проект договора для оказания услуг прохождения экспертизы.

8.2.9. ГИП при получении проекта договора формирует и направляет заявку на подготовку договора в Правовое управление АНО «РСИ» посредством «1С: Документооборот».

8.2.10. Рассмотрение и согласование проекта договора осуществляется в соответствии с Регламентом АНО «РСИ» по заключению договоров Согласованный в системе «1С: Документооборот» АНО «РСИ» проект договора ГИП направляет в Мосгосэкспертизу для заключения в личном кабинете на портале mos.ru.

8.2.11. Подписанный договор возмездного оказания услуг на проведение экспертизы передается на проведение оплаты и последующее хранение в Управление бухгалтерского учета и отчетности.

8.2.12. В ходе проведения государственной экспертизы эксперты выдают замечания к документации.

8.2.13. Специалист ОСиДЦ, получив замечания к сметной стоимости, направляет Исполнителю замечания с указанием ориентировочных сроков их устранения официальным письмом.

8.2.14. Исполнитель устраняет выявленные недостатки в пределах сроков проведения экспертизы.

8.2.15. Откорректированные разделы СД, отработанные по замечаниям, передаются Исполнителем специалисту ОСиДЦ, далее специалистом ОСиДЦ передаются на экспертизу через портал mos.ru.

8.2.16. После завершения экспертизы в личном кабинете на портале mos.ru ГИП загружает разделы СД, прошедшие экспертизу, заключение экспертизы и др. информацию в модуль «ПИР» ИС.

8.2.17. При получении отрицательного заключения экспертизы проводится анализ заключения и направляется Исполнителю для устранения замечаний. Исполнитель устраняет замечания и направляет откорректированную СД на рассмотрение, согласование и прохождение экспертизы повторно. Стоимость экспертизы оплачивается Исполнителем в соответствии с условиями договора подряда на ПИР.

8.2.18. При получении положительного заключения экспертизы ГИП проверяет загруженную СД и подписывает накладную.

### **8.3. Утверждение СД**

8.3.1. СД утверждается решением об утверждении ПД за подписью директора по строительству по направлению (при наличии соответствующих полномочий по доверенности) не позднее трех рабочих дней со дня получения положительного заключения государственной экспертизы СД (регистрационный номер и дата положительного заключения).

8.3.2. О факте получения оригинала положительного заключения государственной экспертизы СД ГИП информирует РП незамедлительно, в день получения документа.

8.3.3. На основании полученного положительного заключения государственной экспертизы ГИП формирует проект решения об утверждении СД по форме приложения 10 к Регламенту.

8.3.4. Решение об утверждении СД должно содержать следующие сведения:

- наименование Исполнителя, подготовившего СД;
- наименование органа исполнительной власти, уполномоченного на проведение государственной экспертизы СД, выдавшего положительное заключение СД;
- полное наименование ОКС в соответствии с наименованием, указанным в положительном заключении экспертизы СД, и актуальной редакцией Адресной инвестиционной программы города Москвы;
- основные стоимостные показатели объекта в текущем уровне цен, указанные в положительном заключении государственной экспертизы СД;
- регистрационные данные положительного заключения (номер и дата).

8.3.5. ГИП загружает проект решения на согласование в «1С: Документооборот» со следующим списком согласования одним параллельным этапом:

- РП;
- начальник ОСиДЦ;

– ОДиД.

8.3.6. Срок согласования проекта решения – два рабочих дня по п.8.3.5.

8.3.7. После согласования в «1С: Документооборот» проект решения направляется Генеральному директору на подписание.

8.3.8. ГИП несет персональную ответственность за своевременное согласование проекта решения об утверждении положительного заключения СД и предпринимает исчерпывающие меры для ускорения согласования проекта решения в Системе «1С: Документооборот».

8.3.9. Оригинал подписанного решения об утверждении СД и положительное заключение МГЭ ГИП в день ознакомления со сканированной версией подписанного и зарегистрированного решения направляет в ДГС. Размещает сведения об утверждении СД (и изменений в нее), положительное заключение экспертизы, решение об утверждении СД и СД в ИС. Направляет положительное заключение экспертизы, решение об утверждении СД и СД РП для размещения информации в ЕИС «Мосгорзаказ». Далее загружает СД, решение об утверждении СД, положительное заключение МГЭ, документацию в ред. формате и PDF на alldocs.

8.3.10. Срок размещения информации в ЕИС «Мосгорзаказ» – не позднее окончания рабочего дня, следующего за днем утверждения решения.

#### **8.4. Внесение изменений в ПД/СД и ЦИМ без прохождения повторной экспертизы в соответствии с частью 3.8 статьи 49 ГрК РФ**

8.4.1. В случае необходимости корректировки ПД/РД до ввода объекта в эксплуатацию допускается внесение изменений в ПД/СД и ЦИМ без прохождения повторной экспертизы, с учетом следующего. Исполнитель подтверждает соответствие вносимых в ПД/СД и ЦИМ изменений требованиям, указанным в части 3.8. статьи 49 Градостроительного кодекса Российской Федерации, в случае если изменения одновременно:

– не затрагивают несущие строительные конструкции ОКС, за исключением замены отдельных элементов таких конструкций на аналогичные или иные улучшающие показатели таких конструкций элементы;

– не приводят к нарушениям требований технических регламентов, санитарно-эпидемиологических требований, требований в области охраны окружающей среды, требований государственной охраны Объектов культурного наследия, требований к безопасному использованию атомной энергии, требований промышленной безопасности, требований к обеспечению надежности и безопасности электроэнергетических систем и Объектов электроэнергетики, требований антитеррористической защищенности Объекта;

– соответствуют заданию застройщика или технического заказчика на проектирование, а также результатам инженерных изысканий;

– не приводят к изменению сметной стоимости ОКС, получившей положительное заключение государственной экспертизы на предмет достоверности ее определения в ходе проведения государственной экспертизы ПД/СД и ЦИМ.

8.4.2. Главный инженер Исполнителя направляет комплект откорректированной ПД и подписанное подтверждение соответствия вносимых в ПД

изменений требованиям, указанным в части 3.8. статьи 49 Градостроительного кодекса Российской Федерации ГИПу.

8.4.3. ГИП формирует и загружает проект приказа о внесении корректировок в ПД на согласование в «1С: Документооборот» со следующим списком согласования одним параллельным этапом:

- РП;
- начальник ОСиДЦ;
- ОДиД.

8.4.4. Срок согласования проекта приказа – два рабочих дня по п.8.4.3.

8.4.5. После согласования в «1С: Документооборот» проект приказа направляется на подписание Генеральному директору или ответственному сотруднику при наличии соответствующих полномочий по доверенности.

8.4.6. ГИП несет персональную ответственность за своевременное согласование проекта приказа о внесении корректировок в ПД предпринимает исчерпывающие меры для ускорения согласования проекта приказа в Системе «1С: Документооборот».

8.4.7. Подписанный и зарегистрированный приказ о внесении корректировок в ПД ГИП направляет РП. РП загружает комплект откорректированной ПД с подтверждением соответствия и приказом о внесении корректировок в ПД на сайт МГСН и направляет сопроводительное письмо с указанием ссылки загрузки посредством МосЭДО.

## **9. РАЗРАБОТКА РД С ПРИМЕНЕНИЕМ ТИМ**

### **9.1. Направление и рассмотрение разработанной ЦИМ РД в АНО «РСИ»**

9.1.1. После получения и загрузки в ИС положительного заключения государственной экспертизы по ПД/СД и ЦИМ Исполнитель разрабатывает и передает ЦИМ РД в АНО «РСИ».

9.1.2. Сдача-приемка ЦИМ РД осуществляется с использованием ИС.

9.1.3. Исполнитель загружает в модуль «ЦИМ» ИС разработанную ЦИМ РД и направляет ее на рассмотрение и согласование ГИП.

9.1.4. ГИП направляет на внутреннее рассмотрение ТИМ-менеджеру АНО «РСИ».

9.1.5. ТИМ-менеджер АНО «РСИ» проверяет ЦИМ РД на отсутствие коллизий и заполнение атрибутов.

9.1.6. При отсутствии замечаний ТИМ-менеджер АНО «РСИ» согласовывает и принимает модель в ИС.

### **9.2. Направление ЦИМ РД на доработку**

9.2.1. При наличии замечаний к ЦИМ РД ТИМ-менеджером АНО «РСИ» формируется отчет по расхождениям с ПД, по коллизиям и атрибутам.

9.2.2. ТИМ-менеджер АНО «РСИ» формирует письмо в ИС и возвращает ЦИМ РД на доработку Исполнителю в ИС.

9.2.3. Исполнитель получает уведомление о замечаниях. После устранения замечаний Исполнитель загружает в ИС откорректированную ЦИМ РД на рассмотрение и согласование повторно.

### **9.3. Передача ЦИМ РД**

9.3.1. При отсутствии замечаний, внесения изменений и согласования Исполнитель передает актуальные версии ЦИМ в ИС и архив документации с ЦИМ на электронных носителях.

9.3.2. В случае расхождения проектных решений стадии РД и ПД, получившей положительное заключение МГЭ требующих корректировки ПД, ЦИМ ПД также корректируется.

9.3.3. Исполнитель загружает итоговую версию ЦИМ РД и ЦИМ ПД в ИС и повторно проходит рассмотрение и согласование.

## **10. РАЗРАБОТКА И СОГЛАСОВАНИЕ РД**

### **10.1. Направление разработанной РД в АНО «РСИ»**

10.1.1. Направление разработанной РД в АНО «РСИ» осуществляется Исполнителем через ИС, модуль «ПИР».

10.1.2. Исполнитель загружает в ИС разработанные и подписанные ЭЦП разделы/тома/книги РД в формате PDF и в редактируемом формате, а также подписанную руководителем организации и главным инженером ведомость расхождений РД от ПД, получившей положительное заключение государственной экспертизы (при наличии таковых изменений), и направляет их на рассмотрение и согласование в АНО «РСИ».

10.1.3. ГИП АНО «РСИ» в течение 3 рабочих дней со дня получения РД осуществляет входной контроль полученной от Исполнителя РД в следующем порядке:

- проверка наличия подписей исполнителей и редактируемых файлов;
- проверка наличия согласований ресурсоснабжающих организаций;
- проверка оформления РД на соответствие ГОСТ Р 21.101-2020 «Национальный стандарт Российской Федерации. Система проектной документации для строительства. Основные требования к проектной и рабочей документации»;
- проверка на соответствие ПД, получившей положительное заключение государственной экспертизы, требованиям задания на проектирование и нормативно-технической документации, техническим условиям, ГПЗУ, смежным разделам в том числе архитектурно-градостроительным и архитектурно-планировочным решениям;
- полная проверка всех листов каждого тома РД на соответствие обозначений документов (шифров) их наименованиям и фактическому содержанию и составу РД;
- полная проверка комплектности каждого тома РД, соответствие фактического наличия всех документов, входящих в состав тома РД согласно его содержанию;
- проверка заложенных в РД проектных решений на соответствие стандартам, полученным от функционального заказчика.

10.1.4. После входного контроля ГИП либо принимает РД на рассмотрение, либо отклоняет получение.

10.1.5. РД не принимается к рассмотрению в следующих случаях:

- передаваемые документы не имеют подписей исполнителей и редактируемых файлов;

– РД передается без наличия всех необходимых согласований с соответствующими инстанциями;

– РД выполнена и оформлена с отступлением от ГОСТ Р 21.101-2020 «Национальный стандарт Российской Федерации. Система проектной документации для строительства. Основные требования к проектной и рабочей документации».

## **10.2. Рассмотрение РД в АНО «РСИ»**

10.2.1. При направлении РД на рассмотрение и согласование в ИС автоматически формируется накладная, которая подлежит подписанию представителем Исполнителя электронной цифровой подписью (далее – ЭЦП). Документы, передаваемые без подписанной ЭЦП накладной, считаются переданными в АНО «РСИ» на предварительное рассмотрение, не влекущее обязанности АНО «РСИ» принять данный результат работ.

10.2.2. Обязанность по надлежащей подготовке документации и ее передаче на рассмотрение возложена на Исполнителя. До подписания накладной АНО «РСИ» документация не считается переданной.

10.2.3. После входного контроля разделов РД ГИП подписывает ЭЦП сформированные в ИС накладные. Факт подписания накладной не означает приемку и согласование документации АНО «РСИ». Накладная подтверждает момент вручения документации Исполнителем АНО «РСИ» для рассмотрения.

10.2.4. ГИП обеспечивает рассмотрение переданных ему РД в течение 10 рабочих дней со дня их получения по накладной, если иное не предусмотрено договором.

10.2.5. При рассмотрении РД ГИП направляет разделы РД на внутреннее рассмотрение профильным специалистам и РС.

10.2.6. При рассмотрении осуществляется проверка РД на соответствие следующим условиям:

– проверка на соответствие ПД, получившей положительное заключение государственной экспертизы, требованиям задания на проектирование и нормативно-технической документации, техническим условиям, ГПЗУ, смежным разделам в том числе, архитектурно-градостроительным и архитектурно-планировочным решениям;

– проверка на наличие согласований ресурсоснабжающих организаций;

– полная проверка всех листов каждого тома РД на соответствие обозначений документов (шифров) их наименованиям и фактическому содержанию и составу РД;

– полная проверка комплектности каждого тома РД, соответствие фактического наличия всех документов, входящих в состав тома РД согласно его содержанию;

– проверка заложенных в РД проектных и технических решений на соответствие стандартам, полученным от функционального заказчика;

– проверка объемов работ, указанных в ведомости объемов работ (ВОР), в соответствии с ПД, получившей положительное заключение МГЭ.

## **10.3. Направление РД на доработку**

10.3.1. РС осуществляет контроль и выявление несоответствий РД ПД. При выявлении несоответствий стадии РД ПД, РС доводит до сведения

непосредственного руководителя (директор по производству) информацию о выявленных фактах несоответствия в виде служебной записки.

10.3.2. При наличии замечаний от специалиста технической службы АНО «РСИ» и директора по производству АНО «РСИ» ГИП возвращает разделы РД на доработку Исполнителю.

10.3.3. При отправке документов «на доработку» в ИС формируется письмо с замечаниями, подлежащее подписанию при помощи ЭЦП.

10.3.4. Исполнитель получает уведомление о замечаниях. После устранения замечаний Исполнитель направляет откорректированную РД на рассмотрение и согласование повторно.

#### **10.4. Согласование РД**

10.4.1. При отсутствии согласований ресурсоснабжающих организаций (при необходимости) направляется уведомление Исполнителю о необходимости предоставления согласования раздела РД.

10.4.2. В случае отсутствия или устранения замечаний ГИП подписывает РД.

10.4.3. Результатом согласования РД является выдача ее разделов «В производство работ». Исполнитель направляет АНО «РСИ» 4 бумажных экземпляра каждого из разделов (Заказчик вправе указать иное количество экземпляров). ГИП ставит «В производство работ» на каждом из них и передает два экземпляра генподрядчику в работу, два остальных экземпляра – в архив АНО «РСИ». В ИС загружается раздел РД в редактируемом формате. Указывается статус «В производство работ».

10.4.4. Согласованная РД, выданная «В производство работ», загружается на сетевой диск в редактируемом формате и PDF.

#### **10.5. Проверка РД Генподрядчиком (для случаев исполнения обязательств Исполнителем по договору на ПИР и оказания услуг по авторскому надзору, не включающему СМР)**

10.5.1. Согласованные разделы РД, ГИП направляет Генподрядчику с накладной, подписанной ЭЦП.

10.5.2. Генподрядчик проверяет полученную РД, в течение 10 рабочих дней. При наличии замечаний направляет письмо с замечаниями Заказчику (в случае, если договор на СМР заключен отдельно от разработки ПИР).

10.5.3. Исполнитель устраняет замечания, полученные от АНО «РСИ» (в случае, если договор заключен с УК), либо от Генподрядчика (в случае, если договор на СМР заключен отдельно от разработки ПИР) и направляет откорректированную РД на рассмотрение и согласование повторно (в том же порядке).

#### **10.6. Передача итогового комплекта РД**

10.6.1. После выпуска всех разделов РД и внесения изменений в них, перед вводом объекта в эксплуатацию, Исполнитель передает в адрес АНО «РСИ» итоговый комплект РД со всеми внесенными изменениями в количестве, предусмотренном условиями заключенного договора, но не менее 4 экземпляров (Заказчик вправе указать иное количество экземпляров) на бумажном носителе с накладной по форме

приложения 11, а также с приложением итогового акта сдачи-приемки проектных работ (оказанных услуг) в 2 (двух) экземплярах.

10.6.2. В случае корректировки ПД и (или) РД, после получения положительного заключения МГЭ, Исполнитель вместе с итоговым комплектом РД повторно загружает в ИС копию документа «Согласие автора» в отношении откорректированной документации и предоставляется оригинал документа «Согласие автора», оформляемый всеми авторами (коллективом авторов).

10.6.3. При получении «Согласия автора» ГИП АНО «РСИ» проверяет:

- соответствие указанных в «Согласии автора» ФИО лиц с перечнем лиц, разработавших архитектурные решения (архитектурно-градостроительные решения, архитектурно-планировочные решения), реализованные в ПД, указанные в Свидетельстве об утверждении архитектурно-градостроительного объекта капитального строительства в графе «Авторский коллектив»;
- ФИО Главного архитектора проекта (ГАП), указанного в основной надписи на листах с чертежами (Раздел 3 Проектной документации).

## **10.7. Внесение изменений в РД**

10.7.1. При внесении изменений в РД в ходе производства работ такой том РД оформляется в соответствии с требованиями п.7.3. ГОСТ 21.101-2020 «Система проектной документации для строительства. Основные требования к проектной и рабочей документации».

Изменение к РД должно содержать следующую информацию:

- номер и дату утверждения исходной РД;
- наименование ОКС;
- наименование организации-разработчика;
- описание внесённых изменений или дополнений.

Оформление изменения к РД включает следующие этапы:

- подготовка документа с внесёнными изменениями или дополнениями;
- согласование документа с заинтересованными сторонами;
- утверждение документа Исполнителем;
- регистрация изменения в установленном порядке.

Изменение к РД является важным инструментом для обеспечения актуальности и соответствия РД требованиям нормативных документов.



## Утверждение плана реализации проекта с использованием информационного моделирования ОКС (ПИМ)

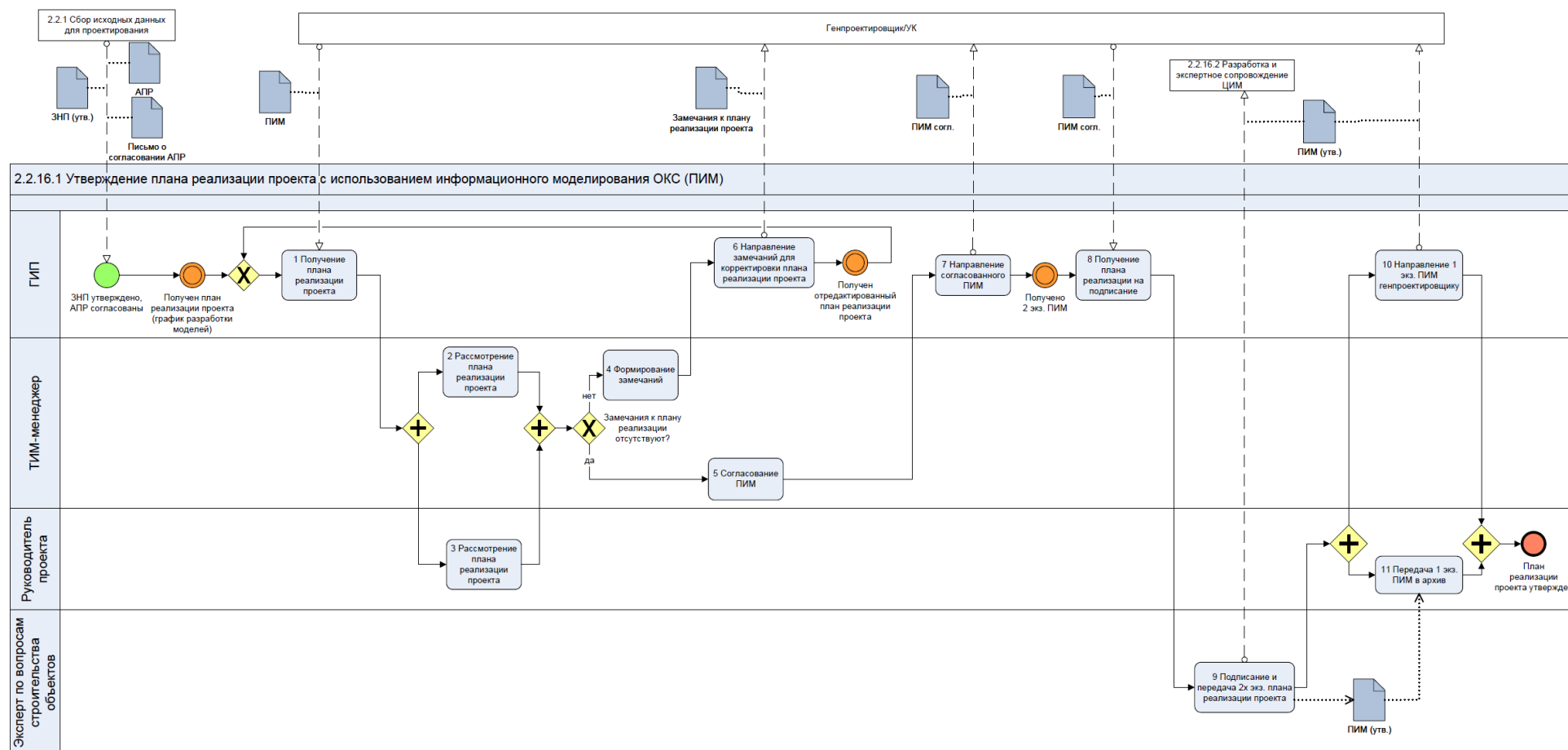

Легенда:  
 ЗНП – задание на проектирование  
 АПР - архитектурно-планировочные решения  
 УК – управляющая компания

## Разработка и экспертное сопровождение ЦИМ

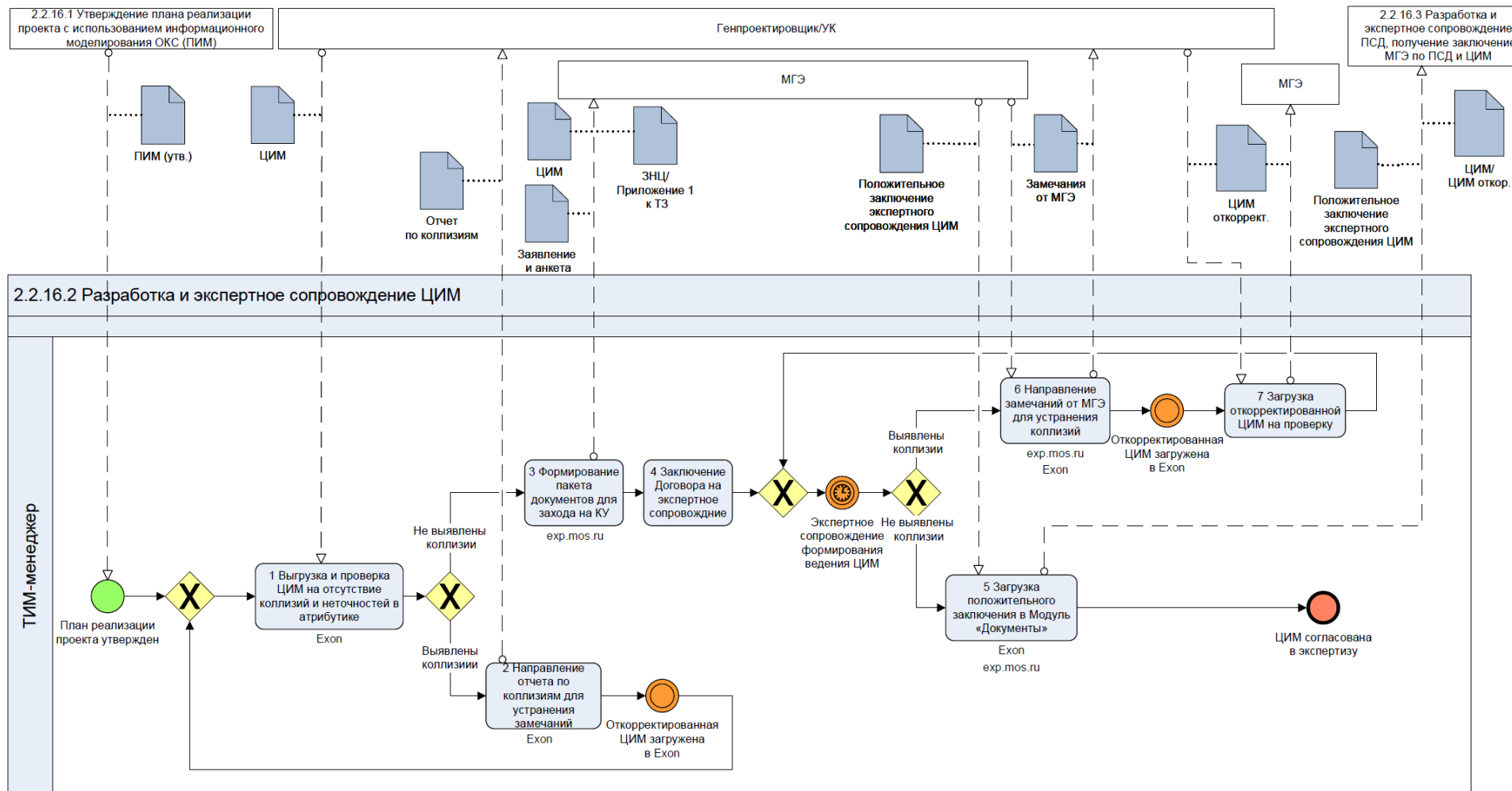

### Разработка и экспертное сопровождение ПД/СД, получение заключения МГЭ по ПД/СД и ЦИМ

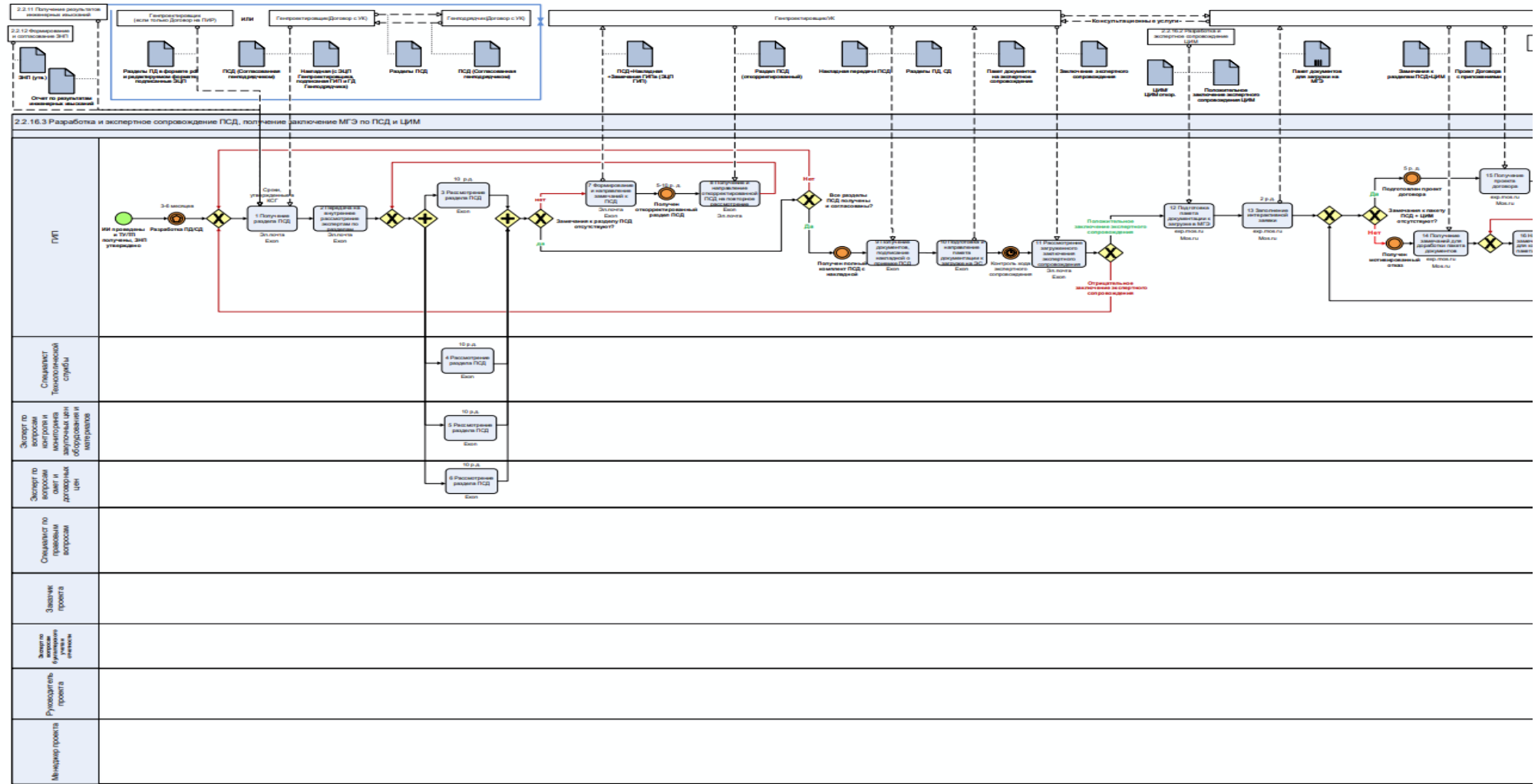

Легенда:  
 - ИИТ – информационный источник;  
 - ЗИП – задание на проектирование;  
 - ТИПТ – техническое задание на проектирование;  
 - ПД/СД (ПД/СД) – проектно-сметная документация;  
 - ЦИМ – информационно-методические материалы;  
 - ИС – информационные системы;  
 - УК – управляющая компания (Должник на ПМ-ИИТ-СМР);  
 - МУ – муниципальное учреждение;  
 - МГЭ – Мосгосэксперт;  
 - Договор ИИТ – договор на выполнение проектно-сметной документации;  
 - ИС – информационные системы

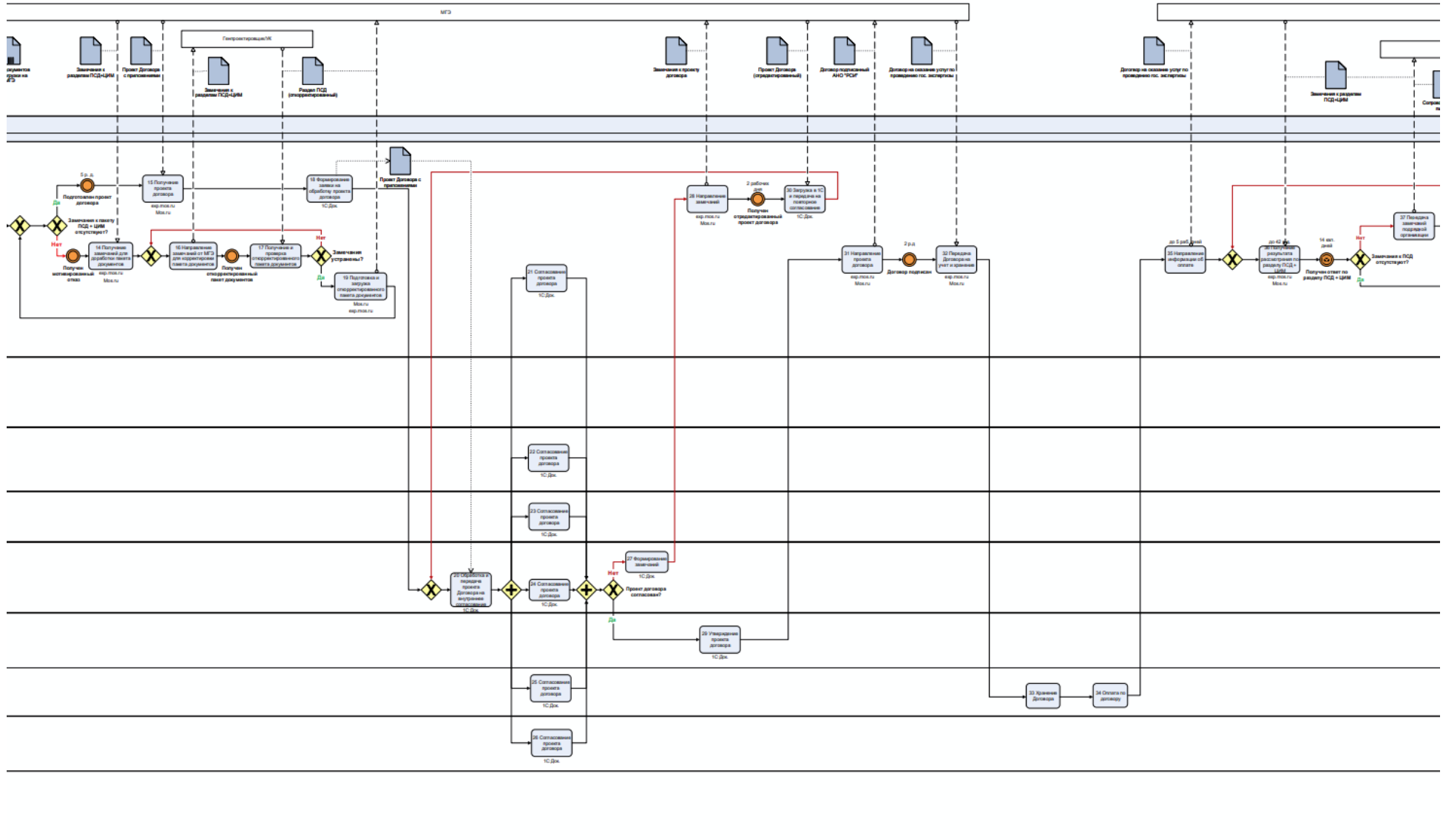

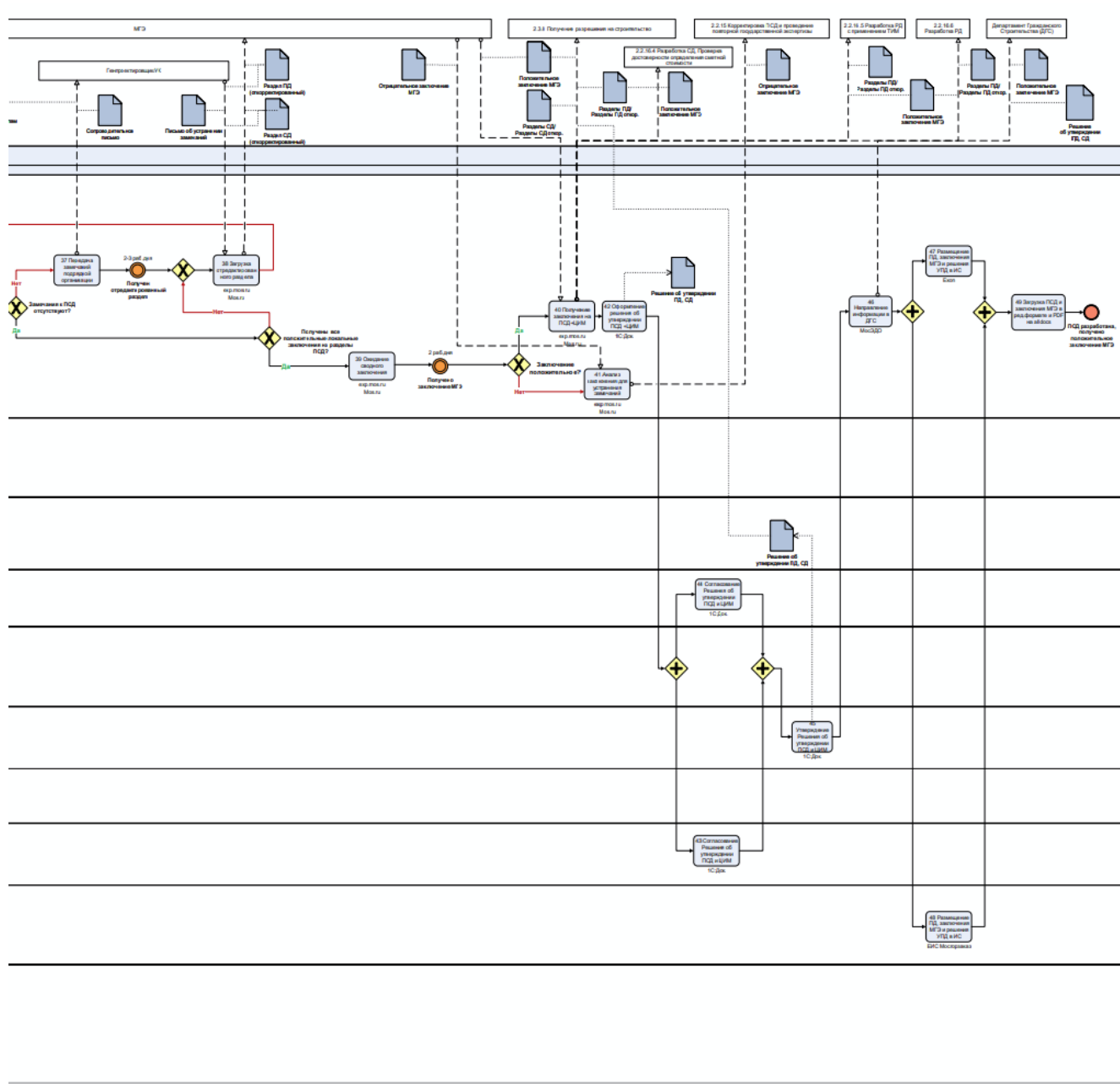

## Разработка СД, проверка достоверности определения сметной стоимости

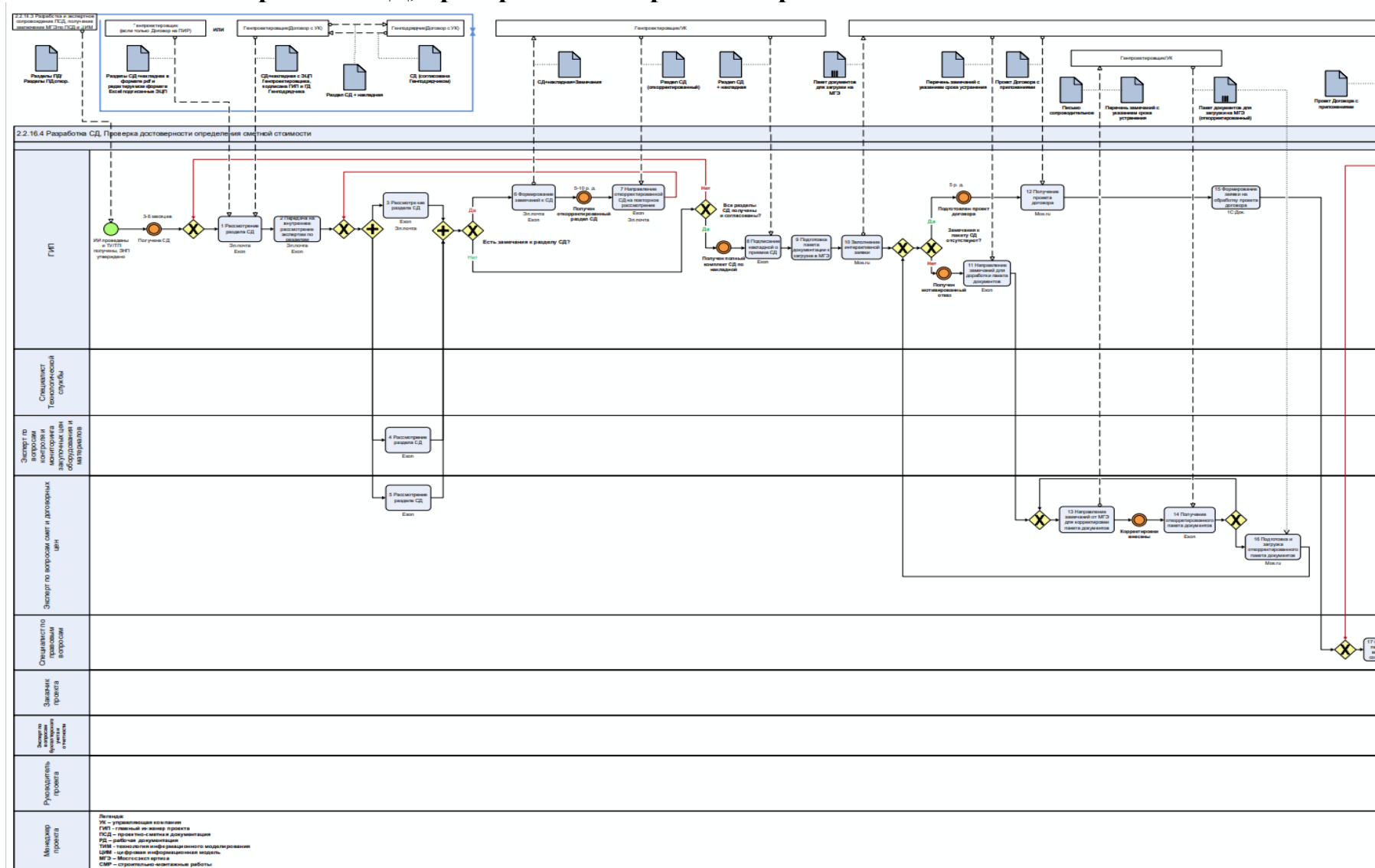

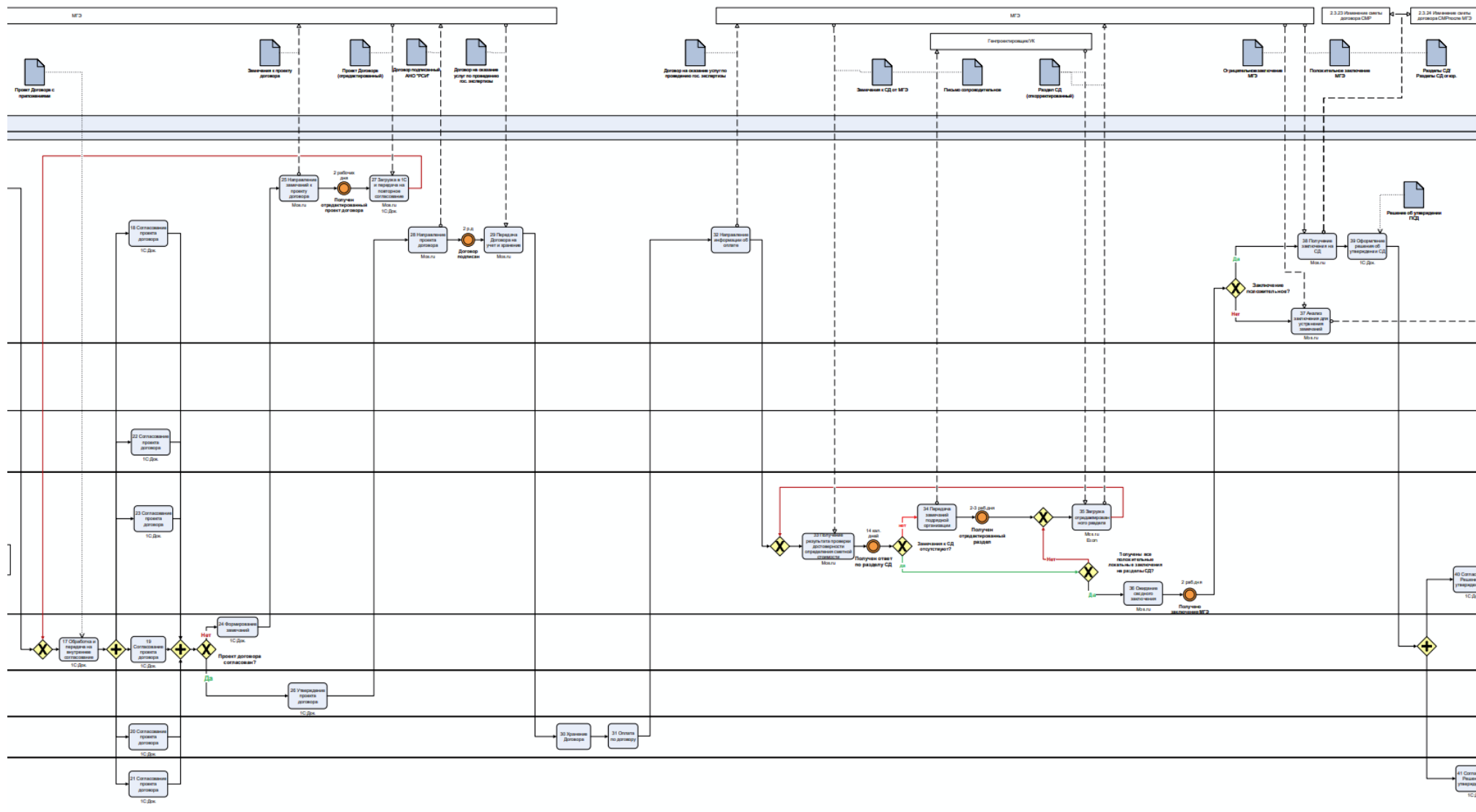

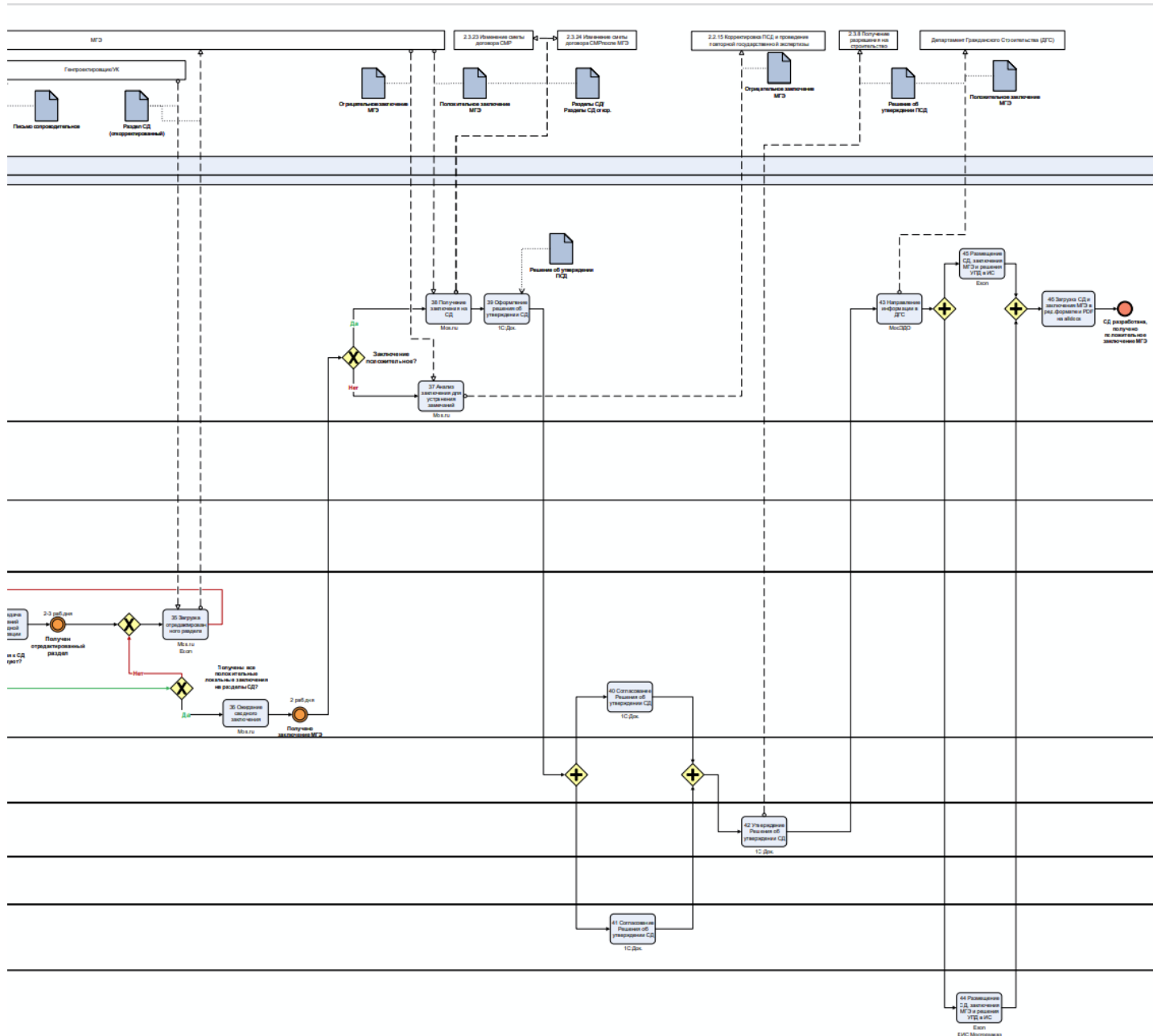



### Разработка РД с применением ТИМ

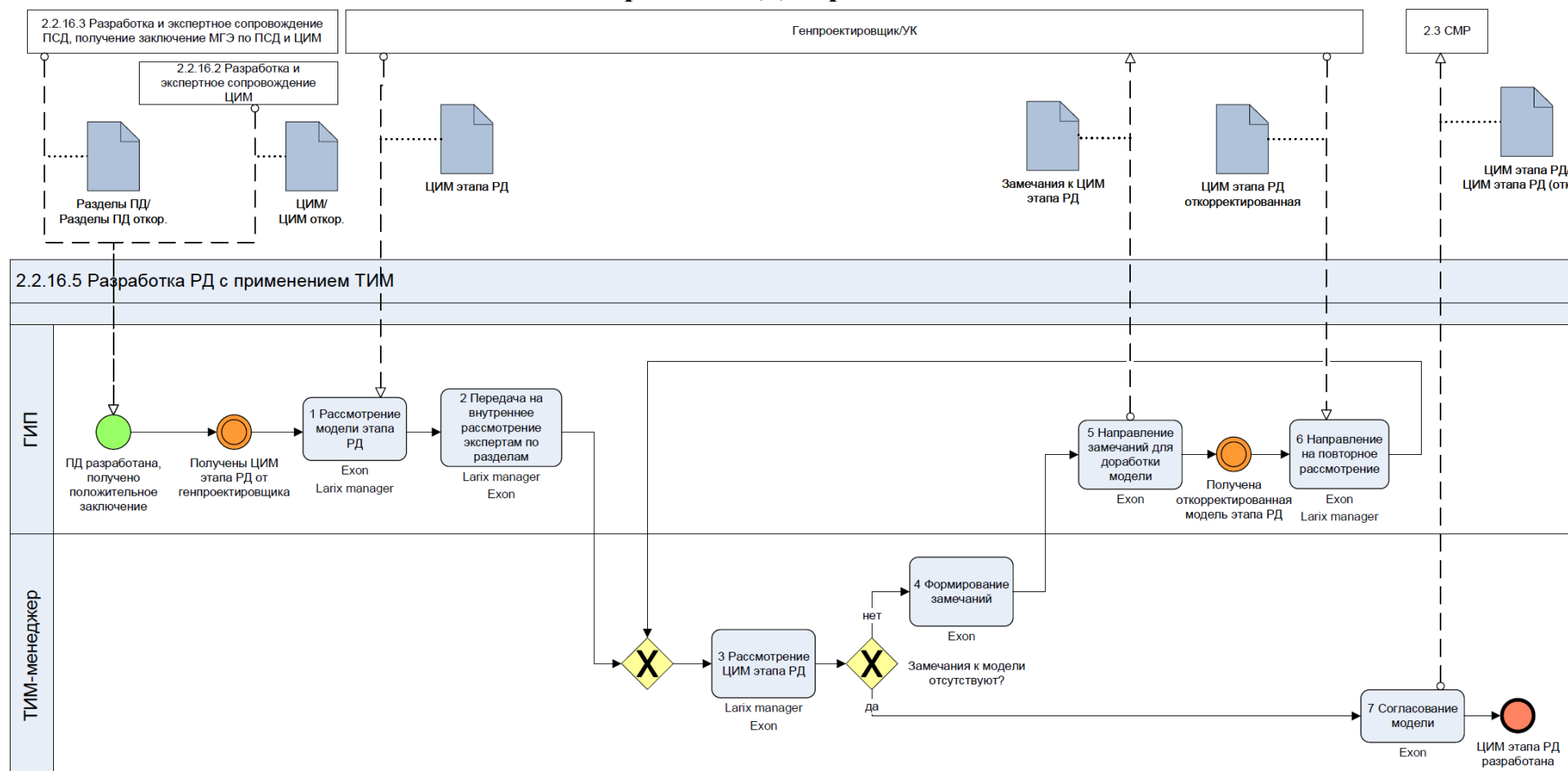

Легенда:  
 УК – управляющая компания  
 ГИП – главный инженер проекта  
 ПД – проектная Документация  
 РД – рабочая документация  
 ТИМ - технология информационного моделирования  
 ЦИМ - цифровая информационная модель  
 МГЭ – Мосгосэкспертиза  
 СМР – строительно-монтажные работы

# Разработка РД

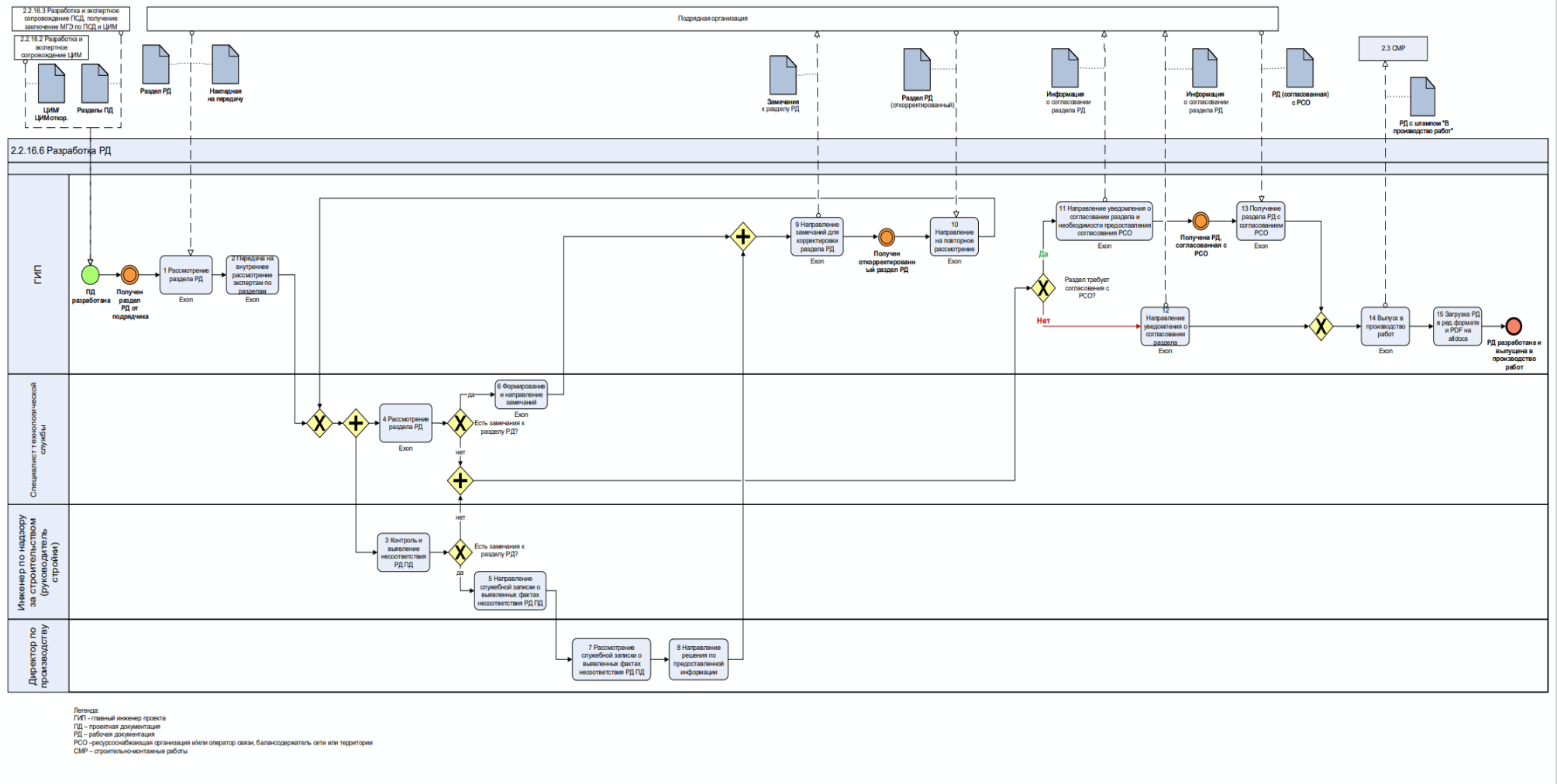

**Форма накладной по приему рабочей/проектной документации**

Накладная № \_\_\_\_\_  
 По приему рабочей/проектной документации  
 По договору № \_\_\_\_\_ от \_\_\_\_\_  
 по объекту: \_\_\_\_\_,  
 по адресу: \_\_\_\_\_

город

дата

\_\_\_\_\_ в дальнейшем \_\_\_\_\_, с одной стороны, и \_\_\_\_\_  
 именуемое в Заказчик, с другой стороны, фиксирует передачу следующей Рабочей/проектной  
 документации по объекту: \_\_\_\_\_ по адресу: \_\_\_\_\_.

№ п/п	Наименование документа	Шифр	Кол-во экземпляров

Данная накладная не является фактом приемки работ, а лишь подтверждает количество и комплектность переданной в электронном виде документации.

**СДАЛ**

От \_\_\_\_\_  
 Организация

\_\_\_\_\_  
 ФИО

**ПРИНЯЛ**

От \_\_\_\_\_  
 Организация

\_\_\_\_\_  
 ФИО

## Форма Согласия Автора

### Согласие Автора

г. Москва

"\_\_" \_\_\_\_\_ 202\_ г.

\_\_\_\_\_ (далее – Автор), являющийся сотрудником  
(Ф.И.О. автора/группы авторов)

\_\_\_\_\_, создавший проектную документацию,  
(наименование организации, сотрудником которой является автор и указанной в свидетельстве АГР)

в том числе архитектурный проект (далее – Документация) по объекту: « \_\_\_\_\_ »

#### **настоящим подтверждаю следующее:**

- Документация создана (включая все последующие корректировки) по договору, предметом которого было создание такой Документации (по заказу), в связи с чем исключительные права на Документацию в полном объеме переданы Заказчику Документации АНО «РСИ» , с правом использования, в том числе повторно, любым способом (согласно ст. 1270 Гражданского Кодекса Российской Федерации) и в любой форме на территории всего мира, в течение всего срока действия исключительных прав, с правом их передачи полностью или частично, в том числе с правом выдачи лицензий любым лицам на условиях, определяемых Заказчиком по собственному усмотрению без выплаты Автору какого-либо дополнительного вознаграждения;

- вознаграждение за создание Документации и отчуждение исключительных прав получено Автором в полном объеме;

- не сохраняю за собой права использовать Документацию (или ее части) самостоятельно, и мной не заключались и не будут заключаться в дальнейшем какие-либо договоры, предусматривающие отчуждение прав на Документацию или предоставление каких-либо исключительных или неисключительных лицензий на использование Документации третьим лицам;

- предоставляю разрешение Заказчику и иным лицам, использующим Документацию с согласия Заказчика, осуществлять использование Документации без указания имени Автора;

- в соответствии с п. 1 ст. 1266 Гражданского кодекса Российской Федерации и п. 1 ст. 20 Федерального закона от 17.11.1995 № 169-ФЗ «Об архитектурной деятельности в Российской Федерации» даю согласие на внесение в Документацию изменений, сокращений и дополнений, без участия Автора;

- в соответствии с п. 2 ст. 20 Федерального закона от 17.11.1995 № 169-ФЗ «Об архитектурной деятельности в Российской Федерации», даю свое согласие на разработку документации для строительства и осуществление авторского надзора за строительством без привлечения Автора.

- в соответствии с абз.2 п. 1 ст. 1294 Гражданского кодекса Российской Федерации даю согласие на повторное (неоднократное) использование архитектурного проекта и выполненной на его основе документации для строительства.

Автор настоящим гарантирует, что Документация создана им лично, что её использование Заказчиком не приведет к нарушению авторских прав или иных прав интеллектуальной собственности третьих лиц.

#### **Автор:**

\_\_\_\_\_  
« \_\_\_\_\_ » \_\_\_\_\_ 202\_

**Сведения подтверждаю:** руководитель \_\_\_\_\_ « \_\_\_\_\_ » / \_\_\_\_\_

(наименование организации, сотрудником которой является автор / подпись руководителя (лицо по доверенности не допускается))

**Форма подтверждения соответствия изменений**

НОМЕР ПОДТВЕРЖДЕНИЯ  
СООТВЕТСТВИЯ ИЗМЕНЕНИЙ \_\_\_\_\_

**УТВЕРЖДАЮ**

Должность, ФИО, подпись лица в должности  
ГИП

" \_\_\_\_ " \_\_\_\_\_ 20\_\_ г.

Регистрационный номер лица в должности  
ГИП в Национальном реестре специалистов в области  
инженерных изысканий  
и архитектурно-строительного проектирования

**ПОДТВЕРЖДЕНИЕ**

соответствия изменений, внесенных в проектную документацию, получившую положительное заключение экспертизы проектной документации, требованиям части 3.8 статьи 49 Градостроительного Кодекса Российской Федерации

**Объект капитального строительства**

Наименование объекта капитального строительства

1. Сведения об индивидуальных предпринимателях и (или) юридических лицах, подготовивших проектную документацию, получившую положительное заключение экспертизы проектной документации \_\_\_\_\_
2. Сведения о заявителе \_\_\_\_\_
3. Основания для осуществления внесения изменений в проектную документацию \_\_\_\_\_
4. Сведения о составе документов, представленных для внесения изменений в проектную документацию, получившую положительное заключение экспертизы проектной документации
  - 4.1. \_\_\_\_\_
  - 4.2. \_\_\_\_\_
  - 4.3. \_\_\_\_\_
5. Сведения о ранее выданных заключениях экспертизы проектной документации и (или) результатов инженерных изысканий в отношении объекта капитального строительства, проектная документация по которому представлена для внесения изменений
  - 5.1. \_\_\_\_\_
  - 5.2. \_\_\_\_\_
  - 5.3. \_\_\_\_\_
6. Сведения о ранее выданных подтверждениях соответствия изменений, внесенных в проектную документацию, получившую положительное заключение экспертизы проектной документации, требованиям **части 3.8 статьи 49** Градостроительного Кодекса Российской Федерации, в отношении объекта капитального строительства, проектная документация по которому представлена для внесения изменений
  - 6.1. \_\_\_\_\_
  - 6.2. \_\_\_\_\_

- 6.3. \_\_\_\_\_
7. Сведения о наименовании объекта капитального строительства, его почтовый (строительный) адрес или местоположение  
\_\_\_\_\_
8. Сведения об индивидуальных предпринимателях и (или) юридических лицах, подготовивших изменения в проектную документацию  
\_\_\_\_\_
9. Сведения о застройщике (техническом заказчике), обеспечившем подготовку изменений в проектную документацию  
\_\_\_\_\_
10. Описание изменений, внесенных в проектную документацию  
\_\_\_\_\_
11. Выводы о соответствии или несоответствии изменений технической части проектной документации установленным требованиям и о совместимости или несовместимости с частью проектной документации и (или) результатами инженерных изысканий, в которые изменения не вносились  
\_\_\_\_\_
12. Сведения о лицах, осуществлявших внесение изменений в проектную документацию, получившую положительное заключение экспертизы проектной документации
- 12.1. \_\_\_\_\_
- 12.2. \_\_\_\_\_
- 12.3. \_\_\_\_\_

Сведения о лице, направляющем настоящее Подтверждение:

Наименование юридического лица (индивидуального предпринимателя):  
\_\_\_\_\_

Номер в государственном реестре саморегулируемых организаций  
\_\_\_\_\_

Направлением настоящего сообщаем, что сведения о лице, утвердившем настоящее подтверждение, включены в национальный реестр специалистов в области инженерных изысканий и архитектурно-строительного проектирования и не исключены из него и данное лицо осуществляет на основании трудового договора функции специалиста по организации архитектурно-строительного проектирования в должности ГИП.

Дополнительно сообщаем, что сведения о саморегулируемой организации, членами которой мы являемся, включены в государственный реестр саморегулируемых организаций и не исключены из него.

Руководитель

\_\_\_\_\_/\_\_\_\_\_  
м.п. (дата, подпись) (Ф.И.О.)

Форма решения об утверждении ПД/СД

№ \_\_\_\_\_

**РЕШЕНИЕ**

**Об утверждении проектной документации, включая смету, «.....».**

В соответствии с частью 15 статьи 48 Градостроительного кодекса Российской Федерации, постановлением Правительства Москвы от 2 апреля 2020 г. № 327-ПП «О порядке утверждения проектной документации (изменений в нее) объектов капитального строительства, финансируемых за счет средств бюджета города Москвы либо за счет средства некоммерческих организаций, учредителем которых является город Москва»:

1. Утвердить рассмотренные Государственным автономным учреждением города Москвы «Московская государственная экспертиза» (положительное заключение повторной государственной экспертизы от «07» октября 2024 г. рег. №77-1-1-3-058885-2024. Дело № МГЭ/36241-2/5):

1.1. Проектную документацию и результаты инженерных изысканий, включая смету объекта «.....», расположенного по адресу: .....

1.2. Основные технико-экономические показатели:

Наименование показателя	Значение показателя	Примечание
Площадь земельного участка по ГПЗУ		
Площадь застройки объекта, в т.ч.:		
- площадь застройки объекта (ФОК)		
- площадь застройки объекта (ТП)		
Общая площадь здания, в т.ч.:		
- надземная		
- подземная		
Строительный объем здания, в т.ч.:		
- выше отм. 0,000		
- ниже отм. 0,000		
Количество этажей здания		
Верхняя отметка		
Вместимость автопарковки в том числе для МГН		

1.3. Сводный сметный расчет стоимости строительства:

1.3.1. В базисном уровне цен 2000 г. с НДС:

<b>Всего</b>	115 190,17*	тыс. руб.
в том числе:		
- СМР	69 073,69	тыс. руб.
- оборудование	26 362,94	тыс. руб.

- прочие затраты	19 753,54	тыс. руб.
в том числе: ПИР (без НДС)	6 336,80	тыс. руб.
<b>Возвратные суммы</b>	Отсутствует	

1.3.2. В смешанном уровне цен апреля 2021 г. и 2 квартала 2024 г. с НДС:

<b>Всего</b>	953 823,80**	тыс. руб.
в том числе:		
- СМР (без НДС)	518 607,84	тыс. руб.
- оборудование (без НДС)	141 971,25	тыс. руб.
- прочие затраты (без НДС)	136 060,75	тыс. руб.
в том числе: ПИР (без НДС)	34 592,45	тыс. руб.
- НДС	157 183,96	тыс. руб.
<b>Возвратные суммы</b>	Отсутствует	

**Кроме того:**

Размер платы за технологические подключения к сетям инженерно-технического обеспечения с НДС:

теплоснабжения	33 403,41	тыс. руб.
электроснабжения	65 278,06	тыс. руб.
электроснабжения (на уровне напряжения 0,4 кВ и ниже)	0,55	тыс. руб.
водоснабжения	15 478,95	тыс. руб.
водоотведения	4 545,09	тыс. руб.
дождевой канализации	14 703,32	тыс. руб.

\* Сметная стоимость в базисном уровне цен (кроме сметной стоимости проектно-изыскательских работ) указана с НДС. Стоимость проектно-изыскательских работ (без учета НДС) включена в стоимость прочих затрат.

\*\* Сметная стоимость определена в смешанном уровне цен апреля 2021 г. и 2 квартала 2024 г. Стоимость проектно-изыскательских работ (без учета НДС) включена в стоимость прочих затрат.

**Генеральный директор**

**И.Ф. Хайрутдинов**

Согласован от .... №.....



**Форма протокола технической комиссии**

Протокол Технической комиссии  
по результатам проверки определения объемов, видов, стоимости строительно-монтажных работ и  
оборудования, подлежащих изменению

Объект \_\_\_\_\_  
Договор на \_\_\_\_\_  
от «\_\_» \_\_\_\_\_ 20\_\_ г. № \_\_\_\_\_

Исполнитель (Генеральный проектировщик, Генеральный подрядчик/Управляющая  
компания) \_\_\_\_\_

1. Документы, представленные для проведения проверки определения стоимости работ,  
подлежащих изменению:

1.1. Заключение Исполнителя (Генерального проектировщика, Управляющей компании) о  
том, что изменения проектной документации в части инженерно-технических решений не влияют  
на конструктивную надежность и безопасность объекта, от «\_\_» \_\_\_\_\_ 20\_\_ г.

1.2. Подтверждение соответствия изменений, внесенных в проектную документацию,  
получившую положительное заключение экспертизы проектной документации, требованиям части  
3.8. статьи 49 Градостроительного кодекса Российской Федерации.

1.3. Пояснительная записка от «\_\_» \_\_\_\_\_ 20\_\_ г. на \_\_\_\_ л.

1.4. Сопоставительная ведомость объемов и стоимости работ от «\_\_» \_\_\_\_\_ 20\_\_ г. на \_\_\_\_ л.

1.5. Иные документы, имеющие значение для подготовки заключения: \_\_\_\_\_

2. Выводы по результатам проверки:

2.1. Выводы по результатам проверки (в том числе о достоверности (недостоверности)  
определения стоимости работ, подлежащих изменению): \_\_\_\_\_

**Председатель:**

Директор по производству

\_\_\_\_\_  
(Подпись, расшифровка подписи)

**Члены комиссии:**

Должность

\_\_\_\_\_  
(Подпись, расшифровка подписи)

Должность

\_\_\_\_\_  
(Подпись, расшифровка подписи)

Должность

\_\_\_\_\_  
(Подпись, расшифровка подписи)

Форма приказа об утверждении изменений в ПД/СД

АНО  РСИ

**АВТОНОМНАЯ НЕКОММЕРЧЕСКАЯ ОРГАНИЗАЦИЯ  
«РАЗВИТИЕ СОЦИАЛЬНОЙ ИНФРАСТРУКТУРЫ»  
(АНО «РСИ»)**

**ПРИКАЗ**

от \_\_\_\_\_

№ \_\_\_\_\_

**Об утверждении внесения изменений в проектную документацию, включая смету, по объекту «\_\_\_\_\_»**

В соответствии с частью 15 статьи 48 Градостроительного кодекса Российской Федерации, постановлением Правительства Москвы от 2 апреля 2020 г. № 327-ПП «О порядке утверждения проектной документации (изменений в нее) объектов капитального строительства, финансируемых за счет средств бюджета города Москвы либо за счет средств некоммерческих организаций, учредителем которых является город Москва»

**ПРИКАЗЫВАЮ:**

1. Утвердить представленные «\_\_\_\_\_» (указывается наименование проектной организации в творительном падеже) и рассмотренные Государственным автономным учреждением города Москвы «Московская государственная экспертиза»<sup>2</sup> (положительное заключение государственной экспертизы от \_\_\_\_\_ 20\_\_ г. № \_\_\_\_\_ дело \_\_\_\_\_<sup>3</sup>):

1.1. Проектную документацию «Объект \_\_\_\_\_ (проектирование и строительство)», включающую \_\_\_\_\_ (указываются основные виды работ, предусмотренные проектной документацией, например, сооружение эстакады, устройство земляного полотна, установка бортовых камней и др.).

1.2. Основные технико-экономические показатели:

Площадь застройки здания	_____ м <sup>2</sup>
Строительный объем здания,	_____ м <sup>2</sup>
в том числе:	
ниже 0,000	_____ м <sup>3</sup>
выше 0,000	_____ м <sup>3</sup>

<sup>2</sup> Указывается организация, проводившая экспертизу проектной документации.

<sup>3</sup> Указываются реквизиты заключения государственной экспертизы проектной документации.

Общая площадь здания,	_____ м <sup>2</sup>
Полезная площадь здания	_____ м <sup>2</sup>
Расчетная площадь здания	_____ м <sup>2</sup>
Количество этажей	_____
Этажность здания	_____

1.3. В базисном уровне цен 2000 г. с учетом НДС:

СМР	_____ тыс. руб.
Оборудование	_____ тыс. руб.
Прочие затраты	_____ тыс. руб.
Всего	_____ тыс. руб.
в том числе:	
ПИР (без НДС)	_____ тыс. руб.
НДС _____ тыс. руб.	
Возвратные суммы (справочно)	_____ тыс. руб.

1.4. В текущем уровне цен февраля 20\_\_ г. с учетом НДС:

СМР	_____ тыс. руб.
Оборудование	_____ тыс. руб.
Прочие затраты	_____ тыс. руб.
Всего	_____ тыс. руб.
В том числе:	
ПИР без НДС	_____ тыс. руб.

Размер платы за технологическое подключение к сетям инженерно-технического обеспечения с НДС:

Водоотведения	_____ тыс. руб.
Водоснабжения	_____ тыс. руб.
Электроснабжения	_____ тыс. руб.

Кроме того, по соглашениям о компенсации потерь: \_\_\_\_\_ тыс. руб.

2. Управлению по строительству объектов обеспечить в срок не позднее окончания рабочего дня, следующего за днем принятия настоящего решения, размещения сведений об утверждении проектной документации (и изменений в нее) в Информационно-аналитической системе управления градостроительной деятельностью.

3. Контроль за исполнением настоящего приказа оставляю за собой.

**Генеральный директор  
АНО «РСИ»**

**И.Ф. Хайрутдинов**